

No. DE SERVICIO **P008207061503**

CLASE	AUTOMOVIL	COMBUSTIBLE	GASOLINA
MARCA	RENAULT	TIPO PINTURA	PENDIENTE
TIPO	SANDERO (2) AUTHENTIQUE MT 1600CC AA	USUARIO	PARTICULAR
CARROCERIA	OTROS	KILOMETRAJE	64165
MODELO	2017	COLOR	NEGRO NACARADO
NACIONALIDAD	COLOMBIA	N° CHASIS	9FB55REB4HM472388
TIPO CAJA	MECANICA	N° SERIAL	null
CILINDRAJE	1598	N° MOTOR	A812UC56751
ASEGURADORA	COCHES BOGOTA SAS .	SUCURSAL	COCHES BOGOTA SAS
INTERMEDIARIO	COCHES BOGOTA SAS .	CLAVE	901652226
CLIENTE	COCHES BOGOTA	IDENTIFICACIÓN	9016522263

N° INSPECCION	5057179	TURNO	1
FECHA	30-Abr-2026	<b>JDP879</b>	
CENTRO INSPECCION	AUTOMAS CALLE 13		
SOLICITADO POR	COCHES BOGOTA SAS .		
SERVICIO SOLICITADO	PERITAJE PLATA LIVIANO		
VALOR MERCADO	\$ 0	COD. FASECOLDA	08001179
VALOR AUTOMÁS	\$ 34.500.000	VALOR FASECOLDA	\$ 38.000.000
VALOR ACCESORIOS	\$ 2.370.001		
RESULTADO	<b>VEHICULO EN ESTANDAR</b>		

NOVEDADES DE INSPECCIÓN : ; ; ; NO REPORTA SINIESTROS ANTE FASECOLDA PUBLICO; SISTEMAS DE SEGURIDAD ORIGINALES HASTA LA FECHA DE INSPECCION; VEHICULO PRESENTA DESGRAFE EN PANEL TRASERO UNION PUNTA CHASIS TRASERA IZQUIERDA, CAJA IMPACTO DELANTERA DEFORMADA, PROTECTORES INFERIORES PLASTICOS MAL REPARADOS, ROTOS Y RAYADOS, MALA REPARACION EN BUNPER DELANTERO HABITACULO EXPLORADORAS, PROTECTOR INFERIOR METALICO SUMIDO Y RAYADO, HUNEDAD DE ACEITE MOTOR POR UNION BLOQUE CAJA, CARTER Y TAPAVALVULAS, FRONTAL SUPERIOR PLASTICO ROTO, DUCTO CAJA FILTRO DE AIRE REGULAR, INTERVENCIONES EN SISTEMA ELECTRICO, SEGURO CINTURÓN COPILOTO NO FUNCIONA, VIDRIO PILOTO SUSTITUIDO, DETERIORO EN STOPS, DESCUADRE EN CONJUNTO DELANTERO SUMIDOS Y RAYONES EN PIEZAS DE CARROCERIA Y PARTES BAJAS, RINES RAYADOS, DESGASTE EN TAPICERIA DE VOLANTE, MOLDURA LUZ TECHO DESAJUSTADA, EMPAQUES PUERTA REGULARES

## Revisión Visual

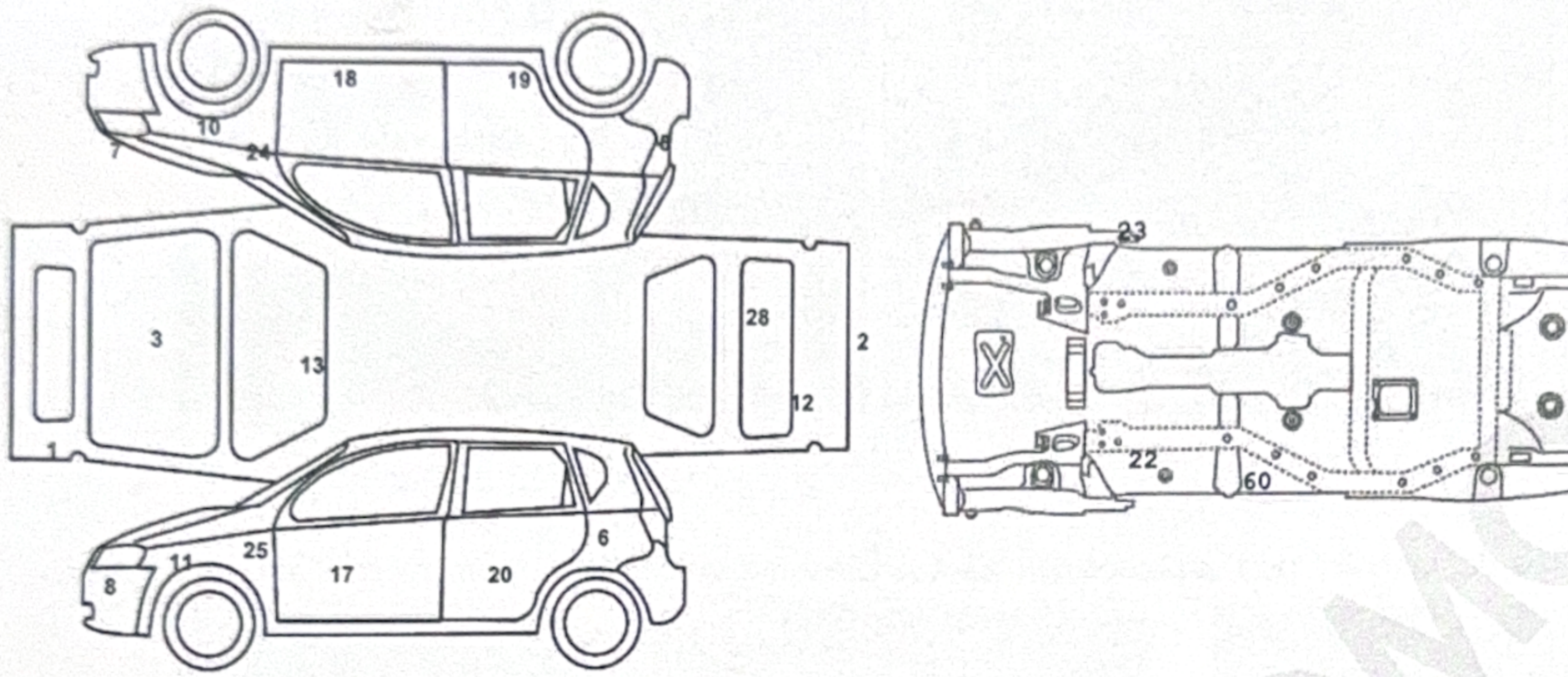

**Malo 0% - 59%**   **Aceptable 60% - 89%**   **Bueno 90% - 100%**

**Bueno**   **Aceptable**   **Malo**  
**71% - 100%**   **50% - 70%**   **0% - 49%**

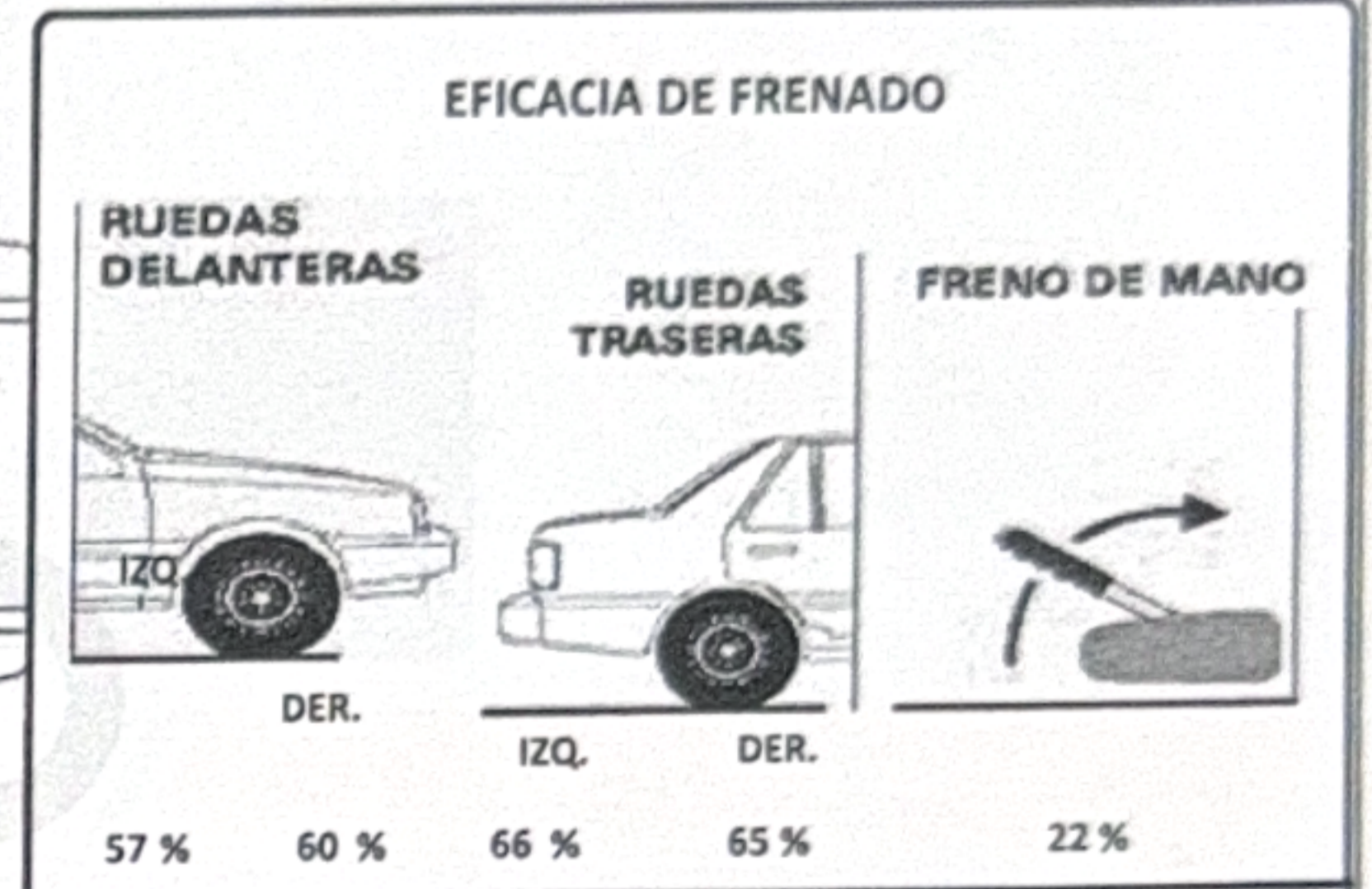

**> 60%**   **59% - 11%**   **< 10%**

### ESTRUCTURA - CHASIS 91,00 %

60 ESTRIBO DERECHO MALA REPARACION

### CARROCERIA - EXTERIOR 75,70%

1 BOMPER DELANTERO	MAL REPINTADO
2 BOMPER TRASERO	REGULAR
3 CAPOT	BUENA REPARACION
5 COSTADO DERECHO	REPINTADO
6 COSTADO IZQUIERDO	BUENA REPARACION
7 FAROLA DERECHA	RAYADO
8 FAROLA IZQUIERDA	RAYADO
10 G/FANGO DEL DERECHO	MALA REPARACION
11 GUARDAFANGO IZQ.	MALA REPARACION
12 PANEL TRASERO	DEF. MEDIA
13 PANORAMICO DELANTERO	RAYADO
17 PUERTA DEL IZQ.	MALA REPARACION
18 PUERTA DELANTERA DER	REPINTADO
19 PUERTA TRASERA DER.	REPINTADO
20 PUERTA TRASERA IZQ.	MALA REPARACION
22 REF. PISOS DER.	DEF. FUERTE
23 REF. PISOS IZQ.	DEF. MEDIA
24 RETROVISOR DER.	RAYON
25 RETROVISOR IZQ.	RAYON
28 TAPA BAUL/COMPUERTA	BUENA REPARACION

### VIDA UTIL DE LAS LLANTAS

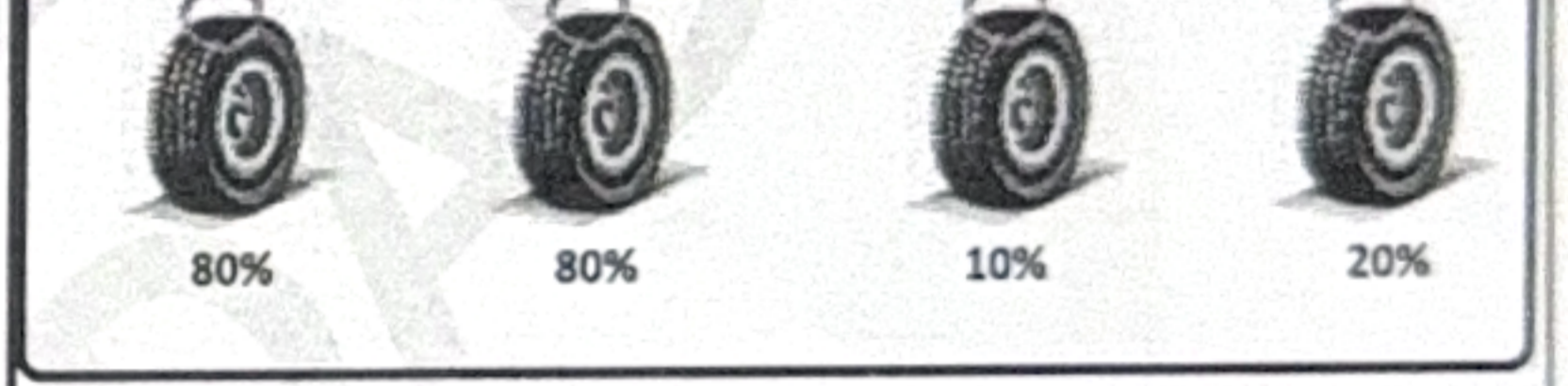

**61% - 100%**   **40% - 60%**   **0% - 39%**

### EFICACIA DE LA SUSPENSION

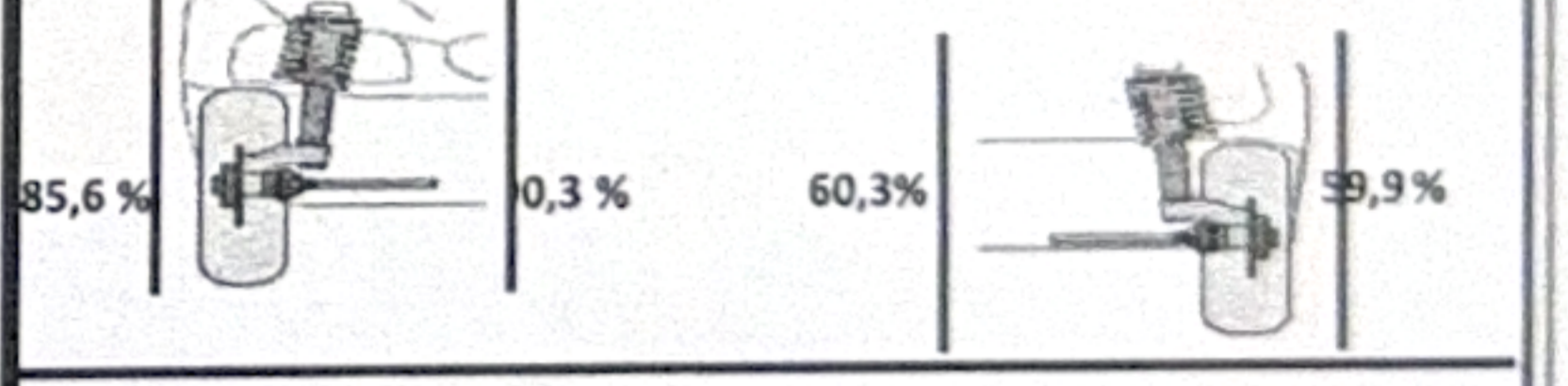

**< -6 y/o > 6**   **(-)6(-)10<->(+)6(+ )10**   **< -10 y/o > 10**

### ALINEACION

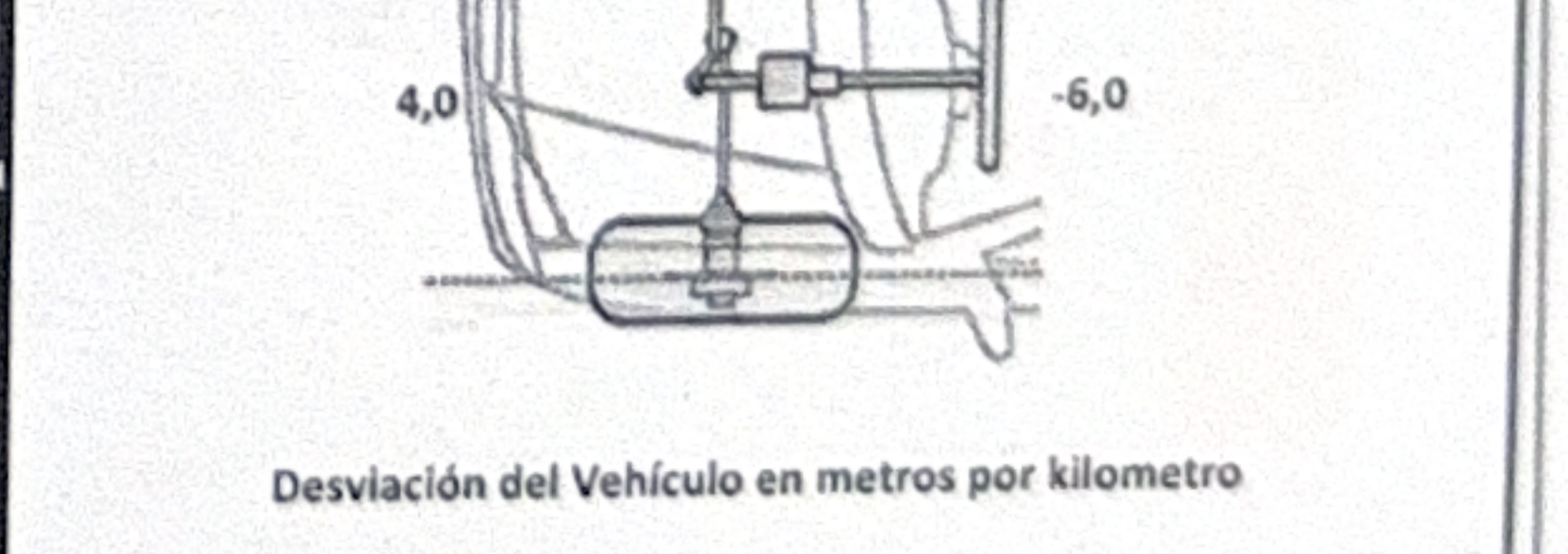

### FUGA DE FLUIDOS 100,00%

30 FUGA ACEITE MOTOR HUMEDAD

### PINTURA 74,00%

36 IMPUREZAS	DE 1 A 4 PIEZAS
37 MARCAS DE LIJADO	DE 1 A 4 PIEZAS
38 PIEL DE NARANJA	DE 1 A 4 PIEZAS

