

**Informe Registro de Novedades**
**Datos de solicitud de ingreso**

<b>N° SOLICITUD:</b>	0		
<b>Fecha de Expedición:</b>	20/03/2026	<b>Hora:</b>	11:45

**Aspecto del Vehículo**

<b>Placa:</b>	JSX829
<b>Marca:</b>	MAZDA
<b>Línea:</b>	CX9 [2]
<b>Clase:</b>	CAMIONETA PASAJ.
<b>Tipo Carrocería:</b>	MONOVOL
<b>Color:</b>	PLATA
<b>Cilindraje (cc):</b>	2488
<b>Tipo Combustible:</b>	GASOLINA

**Aspectos Generales**

<b>Solicitante:</b>	HOLAM PALENCIA
<b>Id Solicitante:</b>	1001287778
<b>Fecha Informe:</b>	20/03/2026
<b>Centro de Validación:</b>	CDA PESADOS Y LIVIANOS LAS AMERICAS
<b>Ciudad de Expedición:</b>	BOGOTA D.C.

**Información de identificación del vehículo**

<b>Número de Chasis:</b>	JM7TC4WLAM0413161
<b>Número de Serie:</b>	JM7TC4WLAM0413161
<b>Número de motor:</b>	PY31168917
<b>Tipo de servicio:</b>	PARTICULAR
<b>Modelo:</b>	2021

La información de identificación del vehículo se obtiene del contenido de la licencia de tránsito según matrícula del rodante.

**Hallazgos encontrados de acuerdo a la matrícula del rodante**

CODIGO	NOVEDAD
218	SE SUGIERE SOLICITAR EL CERTIFICADO DE TRADICIÓN PARA DESCARTAR, MULTAS, EMBARGOS Y OTROS
52	DE ACUERDO A NUESTRO ANÁLISIS REALIZADO NO SE HALLARON INCONSISTENCIAS EN NUESTRAS BASES DE DATOS

**Observaciones Generales**

Responsible Central de Control Técnico



### Prueba de Luces

Alcance: Se determina el estado de las luces del vehículo, verificando la intensidad de luz y la desviación, de acuerdo a la norma NTC 5375; esta prueba se realiza a 1 metro de distancia del vehículo.

#### Parámetros

Mayor a 2,5 Klux	Luces Bajas
Menor a 255 Klux	Intencidad luces Totales
0,5% a 3,5%	Desviación de la luz

#### Datos Obtenidos

	Farola Izquierda	Farola Derecha
Luces Bajas	2,5 Klux	2,5 Klux
Luces Altas	0,5 Klux	0,5 Klux
Intencidad Total	6 Klux	
Desviación	0,5 %	0,5 %

#### Resultados

	Farola Izquierda	Farola Derecha	Observaciones
Luces Bajas	NORMAL	NORMAL	INTENSIDAD DE LUZ DENTRO DE PARÁMETROS NORMALES.
Intencidad de luces totales	NORMAL		
Desviación de Luz	DENTRO DE PARÁMETROS	DENTRO DE PARÁMETROS	INTENSIDAD DE LUCES TOTAL, SE ENCUENTRA BAJO PARÁMETROS DE ACUERDO A LA NORMA. LUCES EN OPERACIÓN NORMAL

Datos de Solicitud y Ingreso			
<b>N° SOLICITUD:</b>			
<b>Fecha de Expedición:</b>	20/03/2026 12:00:00 a.m.	<b>Hora:</b>	11:45:37

Datos del Cliente		Datos del Vehículo	
<b>Nombre:</b>	HOLAM PALENCIA	<b>Placa:</b>	JSX829
<b>Identificación:</b>	1 1001287778	<b>Marca:</b>	MAZDA
<b>Dirección:</b>	CL 63 SUR 70D 75	<b>Tipo:</b>	CAMIONETA PASAJ.
<b>Telefono:</b>	3203638545	<b>Modelo:</b>	2021
<b>Rombo:</b>	15	<b>Cilindraje:</b>	2488
		<b>Kilometraje:</b>	55855

Prueba de Batería y Sistema Eléctrico
Alcance: Esta prueba analiza el estado actual del motor de arranque y del alternador, analizando los resultados de voltaje que consume y genera cada uno de esto. Por medio de una prueba de conductancia establece el estado actual de la batería mas no garantiza la durabilidad, ya que depende del tipo de uso que se le de a la misma. No se evalúa los elementos mecánicos, ni se puede establecer fallas por desgastes mecánicos.

Prueba de Batería	
<b>Voltios:</b>	9 V
<b>Resultado:</b>	BATERIA BUENA
<b>Observaciones:</b>	BATERIA EN BUEN ESTADO SIN PROBLEMA.
Prueba de Arranque	
<b>Voltaje de Arranque:</b>	14 V
<b>Voltaje más bajo:</b>	9 V
<b>Tiempo:</b>	1 S
<b>Resultado:</b>	ARRANQUE NORMAL
<b>Observaciones:</b>	SISTEMA DEL ARRANQUE SIN FALLA.
Prueba de Carga	
<b>Sin Carga:</b>	13 V
<b>Con Carga:</b>	14 V
<b>Resultado:</b>	FUNCIONAMIENTO NORMAL
<b>Observaciones:</b>	SISTEMA DE CARGA DE LA BATERIA FUNCIONAMIENTO NORMAL.

Prueba liquido de Frenos
Alcance: Esta prueba mide el porcentaje de humedad que presenta el liquido de frenos , ya que por sus condiciones de operación y características, la presencia de agua en este liquido afecta la efectividad y puede ocasionar fallas en el sistema de frenos.

Parametros (% de humedad)	Resultado	Datos Obtenidos	Resultado	Observaciones
0%	Bueno	2 %	ACEPTABLE	LIQUIDO DENTRO DE SU USO NORMAL, SE RECOMIENDA REALIZAR EL CAMBIO DEL LIQUIDO CADA 20.000 KM O SEGUN LO ESPECIFIQUE EL FABRICANTE DEL VEHICULO.
1 y 2%	Aceptable			
Mayor al 2%	Por Cambio			

226217142

12/27/2023

AUTORIZADA

SECRETARIA DE MOVILIDAD MU

Descripción del trámite

TRÁMITE INSCRIPCIÓN ALERTA,

Número de dolitud

Fecha de registro

Estado de solicitud

Entidad

226208324

12/27/2023

APROBADA

SECRETARIA DE MOVILIDAD MU

Descripción del trámite

TRÁMITE LEVANTAMIENTO ALERTA, TRÁMITE TRASPASO,

Número de dolitud

Fecha de registro

Estado de solicitud

Entidad

149207557

12/29/2020

AUTORIZADA

SECRETARIA DE MOVILIDAD MU

Descripción del trámite

TRÁMITE MATRÍCULA INICIAL, TRÁMITE INSCRIPCIÓN ALERTA,

Se precisa que la información suministrada es la que se encuentra en el Registro Único Nacional de Tránsito (RUNT), en donde los organismos de tránsito, direcciones territoriales, entre otros actores, son los responsables de reportar y actualizar la información contenida en este registro; por lo que Colserauto S.A. no asume responsabilidad alguna de la veracidad de la información.

WWW.COLSERAUTO.COM

COMPANIA MUNDIAL DE SEGUROS S A

NO VIGENTE

12/28/2020

Fecha vencimiento

12/28/2021

Fecha vigencia

12/29/2020

Número póliza

79969135

#### HISTÓRICO DE PROPIETARIOS

Nombre	Tipo de documento	Número de documento	Fecha inicio (Propiedad)	Fecha fin (Propiedad)
LYDA ESPERANZA SOTO ROMERO	Cédula Ciudadanía	52860725	12/17/2025	
ALZATE & ASOCIADOS ASESORES JURIDICOS	NIT	900598842	12/27/2023	12/17/2025
KAREN GERALDINE SIERRA RAMIREZ	Cédula Ciudadanía	1023902849	12/29/2020	12/27/2023

#### TARJETAS DE OPERACIÓN

SIN INFORMACIÓN.

#### LIMITACIONES A LA PROPIEDAD

SIN INFORMACIÓN.

#### TRÁMITES REGISTRADOS PARA EL VEHICULO

Número de solicitud	Fecha de registro	Estado de solicitud	Entidad
283107988	12/17/2025	AUTORIZADA	SECRETARIA DE MOVILIDAD MU

Descripción del trámite

TRÁMITE LEVANTAMIENTO ALERTA, TRÁMITE TRASPASO,

Número de solicitud	Fecha de registro	Estado de solicitud	Entidad
282041208	12/4/2025	APROBADA	CDA LA ESTANCIA S.A.S

Descripción del trámite

Se manifiesta que la información suministrada es la que se encuentra en el Registro Único Nacional de Tránsito (RUNT), en donde los organismos de tránsito, direcciones territoriales, entre otros actores, son los responsables de reportar y actualizar la información contenida en este registro; por lo que Colserauto S.A. no asume responsabilidad alguna de la veracidad de la información.

WWW.COLSERAUTO.COM

# Consulta Registro Automotor



Solicitud No: 467643

Fecha Expedición: 20 3 2026 Hora: 12:32 PM

“ESTE DOCUMENTO REFLEJA LA SITUACIÓN DEL VEHÍCULO HASTA LA FECHA Y HORA DE SU EXPEDICIÓN”

## LICENCIA DE TRÁNSITO

Número licencia tránsito

10037279466

Tipo de servicio

Particular

Clase vehículo

CAMIONETA

Estado del vehículo

ACTIVO

Organismo tránsito

SECRETARIA DE MOVILIDAD MU

Fecha matrícula

12/29/2020

PLACA

JSX829

## INFORMACIÓN DEL VEHÍCULO

Número de serie

Número VIN

Número de motor

Número de chasis

JM7TC4WLAM0413161

PY31168917

JM7TC4WLAM0413161

Clasificación

AUTOMOVIL

Marca

MAZDA

Línea

CX-9

Modelo

2021

Color

PLATA ESTELAR

Cilindraje

2488

Carrocería

WAGON

Número de ejes

2

Capacidad total de pasajeros

Pasajeros sentados

Capacidad de carga

Peso bruto vehicular

7

2578

País de origen

SIN IDENTIFICAR

Días matriculados

1907

Número de registro

307848587

Repotenciado

NO

Regrabación motor

NO

Regrabación chasis

NO

Regrabación serie

NO

Regrabación VIN

NO

Número regrabación motor

Número regrabación chasis

Número regrabación serie

Número regrabación VIN

Tiene prenda

NO

Tiene gravamen

NO

Identificador de carrocería

234

Identificador de color

2415

Se declara que la información suministrada es la que se encuentra en el Registro Único Nacional de Tránsito (RUNT), en donde los organismos de tránsito, direcciones territoriales, entre otros actores, son los responsables de reportar y actualizar la información contenida en este registro; por lo que Colserauto S.A. no asume responsabilidad alguna de la veracidad de la información.

WWW.COLSERAUTO.COM

REVISIÓN TÉCNICO MECÁNICA

CDA Expide RTM

Fecha expedición

Fecha vigente

Vigencia RTM

CDA LA ESTANCIA S.A.S

12/4/2025

12/4/2026

SI

SOAT VEHÍCULOS NACIONALES

Entidad expide Soat

Estado del registro de la póliza

Fecha expedición

LA PREVISORA S.A.COMPAÑIA DE SEGUROS

VIGENTE

12/26/2025

Fecha vencimiento

Fecha vigencia

Número póliza

12/26/2026

12/27/2025

4308007463338000

Entidad expide Soat

Estado del registro de la póliza

Fecha expedición

COMPAÑIA MUNDIAL DE SEGUROS S A

NO VIGENTE

12/24/2024

Fecha vencimiento

Fecha vigencia

Número póliza

12/25/2025

12/26/2024

89821322

Entidad expide Soat

Estado del registro de la póliza

Fecha expedición

COMPAÑIA MUNDIAL DE SEGUROS S A

NO VIGENTE

12/25/2023

Fecha vencimiento

Fecha vigencia

Número póliza

12/25/2024

12/26/2023

87201395

Entidad expide Soat

Estado del registro de la póliza

Fecha expedición

SEGUROS DEL ESTADO S.A.

NO VIGENTE

6/10/2022

Fecha vencimiento

Fecha vigencia

Número póliza

6/10/2023

6/11/2022

12318500007320

Entidad expide Soat

Estado del registro de la póliza

Fecha expedición

Se declara que la información suministrada es la que se encuentra en el Registro Único Nacional de Tránsito (RU/NT), en donde los organismos de tránsito, direcciones territoriales, entre otros, son los responsables de reportar y actualizar la información contenida en este registro; por lo que Colserauto S.A. no asume responsabilidad alguna de la veracidad de la información.

WWW.COLSERAUTO.COM

# Other Mazda INFORME DE DIAGNÓSTICO DE VEHÍCULO

## Información vehículo

Other/Mazda/CX-9/  
 VIN: JMTC4WLAM0413161

## Información cliente

Kilometraje: --  
 Matrícula: --

Tel.: --

## Información del dispositivo

Herramienta: MaxiSys MS906 BT  
 Versión: V8.50

## Sistema/s escaneado/s (24)

Sistema

PCM(Módulo de control del motor)	0	0
TCM(Módulo de control de la transmisión)	0	0
ABS(Sistema antibloqueo de frenos)	0	0
RCM(Módulo de control de seguridad pasiva)	0	0
IC(Cuadro de instrumentos)	0	0
EPB(Freno de estacionamiento eléctrico)	3	0
EPS(Servodirección electrónica)	0	0
4X4(Módulo de control de 4X4)	0	0
AFS/ALM(Módulo del sistema adaptativo de iluminación frontal/nivelación automática)	0	0
AM(Módulo amplificador)	0	0
BSML(Control de puntos ciegos (izquierda))	0	0
BSMR(Control de puntos ciegos (derecha))	0	0
CMU(Unidad principal de conectividad)	0	0
DSM(Módulo del asiento del conductor)	0	0
EATC(Control de Temperatura Automático Electrónico)	0	0
FSC(Cámara de detección de alcance)	0	0
F_BCM(Módulo de control de la carrocería delantero)	0	0

Estado:/DTC

PLG(Portón trasero eléctrico)		0
PSM(Módulo de sensor de aparcamiento)	ADAS	0
RSML/RWM(Módulo de control del asiento eléctrico trasero izquierdo / módulo de control de acceso con un solo toque trasero)		0
R_BCM(Módulo de control de la carrocería trasero)		0
VMC(Cámara de control de visión)	ADAS	0
ssu(unidad de arranque inteligente)		0

### DTC ( 3 )

#### EPB(Freno de estacionamiento eléctrico) ( 3 DTC )

DTC	Descripción	Estado:
C1020:68-08	No se ha completado el llenado del sistema de frenos	CMDTCs
C112A:77-08	Desactivación del actuador	CMDTCs
C2005:07-48	Actuador derecho	CMDTCs

### Número informe

Nombre del cliente: \_\_\_\_\_

Técnico: \_\_\_\_\_

Fecha: \_\_\_\_\_

Nota: guarde una copia de este informe en el historial.

Descargo de responsabilidad: este informe es sólo para la referencia de la inspección y reparación del vehículo. Autel no se hace responsable de los daños incidentales o consecuentes derivados del uso, mal uso o montaje incorrecto de la herramienta.

149459

# COLSERAUTO

## PRUEBA DE RUTA

FECHA:	20/03/2026	PLACA:	JSX829
ATENDIDO PARA:	Particular		
No. INSPECCIÓN:	1012964043	ROMBO:	15
CENTRO DE INSPECCIÓN:	CDA PESADOS Y LIVIANOS LAS AMERICAS		

### DATOS

MARCA	MAZDA	NOMBRE	HOLAM PALENCIA
CLASE	CAMIONETA PASAJE	IDENTIFICACIÓN	1001287778
TIPO	CX9 [2]	DIRECCIÓN	CL 63 SUR 70D 75
MODELO	2021	TELÉFONO	3203638545
SERVICIO	PARTICULAR		
CILINDRAJE	2488		
COMBUSTIBLE	GASOLINA		
KILOMETRAJE	55855		
TIPO CAJA	TIPTRONICA		

Chequeo control de Calidad

### CONCEPTO TÉCNICO

### MOTOR

	ESTADO
Nivel Aceite Motor y Viscosidad	NA
Funcionamiento Testigo Aceite	Aceptable
Fuga de Aceite	No
Estado Bujías	NA
Detección Ruidos	No
Nivel Refrigerante	Aceptable
Potencia Motor	Aceptable
Estado Mangueras	Aceptable
Estado Radiador	Aceptable
Estado Bomba Refrigeración	Bueno
Funcionamiento Testigo Temperatura	Aceptable
Funcionamiento Motoventilador	

Observaciones:

RESULTADO
Si

### AIRE ACONDICIONADO

	ESTADO
Estado Tubería	Bueno
Estado Compresor	Bueno
Estado Radiador A/C	Bueno
Estado Correa Compresor	Aceptable
Estado Ventilación y Funcionamiento	

Observaciones:

RESULTADO
Si

### CAJA VELOCIDADES

	ESTADO
Fuga de Fluidos	No
Detección Ruidos	Bueno
Estado Corazas	No
Holgura Barra Cambios	Aceptable
Comprobación de Empaques Carcaza	Bueno
Sostenimiento y Engranaje Cambios	Bueno
Aceptación de Cambios	No
Fugas Reten Eje	

Observaciones:

RESULTADO
Si

### DIRECCIÓN

	ESTADO
Holgura Timón	Si
Holgura Terminales, Brazos y Rótulas Dirección	Aceptable
Nivel Depósito Hidráulico	Bueno
Estado Guarda Polvo	No
Detección de Ruidos	No
Vibración Timón	Aceptable
Desenvolvimiento Timón	Aceptable
Esfuerzo Aplicado al Timón	Aceptable
Estado Bomba y Caja Dirección	Aceptable
Fuga Hidráulico	No

Observaciones:

RESULTADO
No

### SISTEMA DE FRENSOS

	ESTADO
Nivel Líquido Frenos	Aceptable
Fugas Líquido Frenos	No
Estado Mangueras y Tuberías	Bueno
Estado Discos de Frenos	Bueno
Estado Servofreno	Aceptable
Estado Mordazas	Aceptable
Funcionamiento Testigo Freno ABS	Bueno
Estado Freno de Emergencia	Aceptable
Desviación de Dirección en Frenado	No
Esfuerzo Pedal de Freno	Aceptable
Esfuerzo de Freno de Mano	Aceptable

Observaciones:

RESULTADO
Si

CARLOS ANDRES MENDOZA PEÑA

Inspector

Firma Cliente: \_\_\_\_\_

C.C.

El presente reporte está basado en criterios técnicos, de modo que NO genera efecto vinculante en la comercialización del bien. El alcance del servicio se limita al diagnóstico de las partes verificadas, NO determina la vida útil remanente de los componentes y no garantiza su durabilidad, esto depende de los hábitos de manejo y mantenimiento. Las condiciones y accesorios verificados aplican para la fecha y hora del servicio.

SERVICIO AL CLIENTE  
PBX BOGOTÁ (571) 745 2121  
RESTO DEL PAIS 01 8000182121  
WWW.COLSERAUTO.COM

GO-FO-019  
Versión 3.

Prohibida su reproducción total o parcial así como su traducción a cualquier idioma sin autorización escrita de su titular

# COLSERAUTO

## PERITAJE COMERCIAL

FECHA:	20/03/2026	PLACA:	DSX829
ATENDIDO POR:	8078271 Particular		
No.INSPECCION:	1012964043	ROMBO:	15
CENTRO DE INSPECCION:	CDA PESADOS Y LIVIANOS LAS AMERICAS		
ASEGURABLE:	No Aplica		

### DATOS

Chequeo control de Calidad

MARCA	MAZDA	TIPO PINTURA	Metalizada
CLASE	CAMIONETA PASAJ.	MODELO	2021
TIPO	CX9 [2]	CARROCERIA	MONOVOL
COLOR	PLATA	CILINDRAJE	2488
COD. FASEC.	05606080	COMBUSTIBLE	GASOLINA
No. MOTOR	PY31168917	NACIONALIDAD	JAP
No. CHASIS	JM7TC4WLAM0413161	TIPO CAJA	TIPTRONICA
No. SERIAL	JM7TC4WLAM0413161	ORDEN	
SERVICIO	PARTICULAR	KILOMETRAJE	55855

### MOTOR

Chequeo control de Calidad

ITEM	RESPUESTA
Viscosidad aceite motor	NA
Nivel refrigerante motor	NIVEL NORMAL
Nivel líquido de frenos	NIVEL NORMAL
Nivel agua limpiavidrios	NIVEL NORMAL
Nivel aceite dirección hidráulica	NA
Nivel líquido embrague	NA
Nivel aceite motor	NIVEL NORMAL
Funcionamiento A/A	FUNCIONA
Soporte caja de velocidades	NO VERIFICABLE

### EXTERIORES

Chequeo control de Calidad

ITEM	RESPUESTA
Funcionamiento luces bajas	FUNCIONA
Funcionamiento luces altas	NO FUNCIONA *
Funcionamiento luces medias	FUNCIONA
Funcionamiento direccionales	FUNCIONA
Funcionamiento luces freno	FUNCIONA
Funcionamiento luces reversa	FUNCIONA
Funcionamiento luces Parqueo	FUNCIONA

### INTERIOR

Chequeo control de Calidad

ITEM	RESPUESTA
Funcionamiento limpiabrisas delantero	FUNCIONA
Funcionamiento limpiabrisas trasero	FUNCIONA
Funcionamiento luz interior	FUNCIONA
Funcionamiento calefacción	FUNCIONA
Funcionamiento encendedor	NA
Funcionamiento radio	FUNCIONA
Funcionamiento velocímetro	FUNCIONA
Funcionamiento tacómetro	FUNCIONA
Funcionamiento indicadores Gas-Temperatura-Aceite	FUNCIONA
Funcionamiento espejos eléctricos	FUNCIONA
Funcionamiento reloj	FUNCIONA

### PARTE BAJA

Chequeo control de Calidad

ITEM	RESPUESTA
Fuga aceite motor	SIN FUGA
Fuga aceite caja de velocidades	SIN FUGA
Fuga aceite caja de transmisión	SIN FUGA
Fuga líquido de frenos	SIN FUGA
Fugas aceite dirección hidráulica	NA
Fugas líquido bomba embrague	NA
Fugas aceite por amortiguadores	SIN FUGA
Fugas tanque combustible	SIN FUGA
Estado brazos dirección rotulas	BUENO

NOMBRE	HOLAM PALENCIA
IDENTIFICACION	1001287778
DIRECCION	CL 63 SUR 70D 75
TELEFONO	3203638545
V/R CLIENTE	\$ 0
V/R FASECOLDA	\$ 146.000.000
V/R COLSERAUTO	\$ 136.000.000
V/R ACCESORIOS	\$ 600.000

ITEM	RESPUESTA
Estado mangueras radiador	BUENO
Estado correas	NO VERIFICABLE
Tensión Correas	NO VERIFICABLE
Estado filtro de aire	NO VERIFICABLE
Estado cables instalación de alta	NA
Estado externo batería	BUENO
Estado radiador	BUENO
Estado radiador A/A	BUENO
Estado soporte motor	NO VERIFICABLE
Estado carcasa caja de velocidades	BUENO

ITEM	RESPUESTA
Funcionamiento luces placa	FUNCIONA
ajuste cierre puerta delantera derecha	BUENO
Ajuste cierre puerta trasera derecha	BUENO
Ajuste cierre tapa baúl / compuerta;	BUENO
Ajuste cierre puerta trasera izquierda	BUENO
Ajuste cierre puerta delantera izquierda	BUENO
Ajuste cierre capot	BUENO
Funcionamiento luces exploradoras	FUNCIONA

ITEM	RESPUESTA
Funcionamiento pito	FUNCIONA
Funcionamiento asientos delanteros	FUNCIONA
Estado tapicería asientos	BUENO
Estado tapicería techo	BUENO
Estado carteras puertas	BUENO
Funcionamiento switch facilidad de arranque	FUNCIONA
Estado timon	BUENO
Funcionamiento desempañador	FUNCIONA
Funcionamiento techo corredizo	FUNCIONA
Testigo ABS	FUNCIONA
Testigo Airbag	FUNCIONA
Testigo check Engine	FUNCIONA

ITEM	RESPUESTA
Estado tanque silenciador	BUENO
Estado tubo exhosto	BUENO
Estado tanque catalizador de gases	NO VERIFICABLE
Estado cauchos suspensión	BUENO
Estado tijeras	BUENO
Estado guardapolvos ejes	BUENO
Estado carter	BUENO
Estado protectores inferiores	REGULAR *
Estado guarda palvo caja dirección	BUENO
Estado tubería frenos	BUENO

Inspector

Firma Cliente: \_\_\_\_\_

C.C.

COPYRIGHT © 2007 COLSERAUTO S.A.

El presente reporte está basado en criterios técnicos, de modo que NO genera efecto vinculante en la comercialización del bien. El alcance del servicio se limita al diagnóstico de las partes verificadas. NO determina la vida útil remanente de los componentes y no garantiza su durabilidad, esto depende de los hábitos de manejo y mantenimiento. Las condiciones y accesorios verificados aplican para la fecha y hora del servicio.

SERVICIO AL CLIENTE  
PBX BOGOTÁ (571) 745 2121  
RESTO DEL PAIS 01 8000182121  
www.colserauto.com

FECHA:	20/03/2026	No. Informe	1012964043
PLACA:	JSX829	Ciudad	CDA PESADOS Y LIVIANOS LAS AMERICAS

Este documento es valido UNICAMENTE en ORIGINAL  
Este contiene sistemas de seguridad

### DATOS

MARCA	MAZDA
CLASE	CAMIONETA PASAJ.
TIPO	CX9 [2]
MODELO	2021
NACIONALIDAD	JAP
COLOR	PLATA
CILINDRAJE	2488

NOMBRE	HOLAM PALENCIA
CÉDULA DE CIUDADANIA (NIT)	1001287778
DIRECCIÓN	CL 63 SUR 70D 75
TELÉFONO	3203638545
Rombo	15

Chequeo control de Calidad

Chequeo control de Calidad

No.MOTOR	No.SERIE	No.CHASIS
<b>PY31168917</b>	<b>JM7TC4WLAM0413161</b>	<b>JM7TC4WLAM0413161</b>

### DOCUMENTOS



Chequeo control de Calidad

### CONCEPTO E IMPRONTAS

MOTOR	Original	<input type="checkbox"/>	
	Regrabado	<input type="checkbox"/>	
	Grabado	<input type="checkbox"/>	
SERIAL	Original	<input type="checkbox"/>	
	Regrabado	<input type="checkbox"/>	
	Grabado	<input type="checkbox"/>	
CHASIS	Original	<input type="checkbox"/>	
	Regrabado	<input type="checkbox"/>	
	Grabado	<input type="checkbox"/>	

Chequeo control de Calidad

### OBSERVACIONES

**ESTE CONCEPTO TÉCNICO ESTÁ BASADO EN LA REVISIÓN DE LOS SISTEMAS DE IDENTIFICACIÓN EN CUANTO A SU ORIGINALIDAD.**

Firma \_\_\_\_\_  
Agente (R)  
Técnico en identificación de automotores

Firma Cliente \_\_\_\_\_  
C.C.

Este documento esta amparado por las normas nacionales e internacionales que protegen los derechos de Autor. Prohibida su ejecución o reproducción Total o Parcial Así como su traducción a cualquier idioma sin autorización escrita de su titular.

Este informe emitido por COLSERAUTO S.A está basado exclusivamente en criterios técnicos. La documentación que ampara la legalidad del vehículo debe ser confirmada oportunamente por las entidades pertinentes. Así mismo no genera ningún efecto vinculante en la comercialización del vehículo inspeccionado.

**Bogotá Morato:** Calle 98A # 69C - 15 / PBX: (571) 745 2121 / FAX: (571) 271 3050 - **Bogotá Calle 127:** Av. Calle 127 # 48 - 47 / PBX: (571) 702 2326 - **Bogotá Americas:** Calle 17 # 43-60 - **Bogotá Puente Aranda:** calle 17 # 62-42 - **Barranquilla Vehículos Livianos:** Carrera 53 # 66 - 23 Barrio El Prado / PBX: (575) 368 6446 - **Barranquilla Vehículos Pesados:** Calle 30 # 3D - 42 / PBX: (575) 301 304 6613 - **Bucaramanga Vehículos Livianos:** Carrera 20 # 51A - 106 Barrio La Concordia / PBX: (577) 643 3589 - **Bucaramanga Vehículos Pesados:** Km 2 Autopista Girón-Bucaramanga Cel: 321 470 8366 - **Medellín Vehículos Livianos:** Carrera 48 # 20 - 37 Av. Los Industriales / PBX: (604) 205 9276 - (604) 589 8464 Cel 313 395 4716 - **Medellín Vehículos Pesados:** Carrera 50 # 39 - 13 CDA Hangares S.A. / PBX: (574) 262 4813 - **Cali Flora:** Av. 3 Norte # 60N - 15 / PBX: (572) 345 1191 - **Cali Sur:** Carrera 44 # 9C - 70 / PBX: (572) 310 4141 - **Cucuta Vehículos Livianos y Pesados:** Av El Libertador # 2 - 100 Cel 3202324022 - **Cartagena:** Cra 81B 24 246 Cel 3214985603

Chequeo control de Calidad

**OBJETIVO DE LA COMPRESION RELATIVA:** La compresión relativa se calcula a partir del consumo de corriente del motor de arranque, se realiza la comparación de consumo de corriente entre los cilindros y el valor de diferencia entre el cilindro que registra mayor valor y el de menor valor, no debe superar el 20% del promedio del resultado de todos los cilindros; en esta prueba no se valida el estado de desgaste de los componentes internos del motor, sistema de inyección, turbo y bomba combustible.

Motor con valores de compresión relativa de 98 – 98 – 97 - 100 en Amperios, la diferencia de estos es inferior del 20%, registrando valor de diferencia entre el de mayor valor y menor valor de 4 Amperios equivalente al 9%; esto me indica que el motor se encuentra en parámetros normales de funcionamiento

**ALCANCE:** El presente informe está basado en criterios técnicos, la información registrada en el mismo aplica para la fecha y hora del servicio prestado. Este informe no genera efecto vinculante, El cuidado y mantenimiento del vehículo a la fecha de este servicio no se puede evidenciar con el mismo, solo se muestran los resultados del estado actual del vehículo, independientemente de sus condiciones previas de mantenimiento y cuidado. El resultado de esta prueba es válido solo en el día y hora en que se realiza, no se constituye como una garantía mecánica sobre el motor En la prueba realizada no se diagnostica el estado interno de lubricación del motor, ni obstrucción de conductos de lubricación o bomba de aceite, por tanto, cualquier daño presentado por falta de lubricación está excluido de la prueba realizada

### PROTOCOLO

Batería/arrancador/compresión

Empresa: Colserauto SA

Calle 17 #46-60

BOGOTA

Datos	vehículo
MARCA	MAZDA
LINEA	CX9
KILOMETRAJE	55855
N. MOTOR	PY31168917
VIN	JM7TC4WLAM0413161
PLACA	JXS829

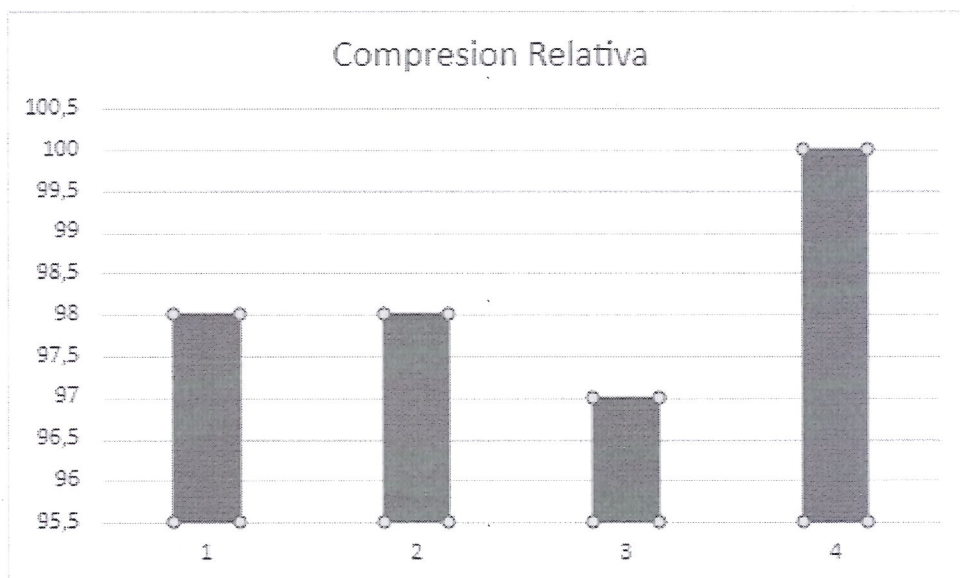



# FRENOS

## RUEDAS DELANTERAS

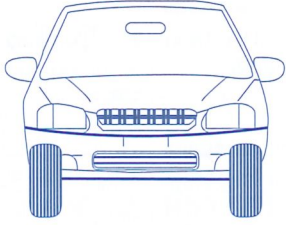

(%) PORCENTAJE EFICACIA DE FRENADO		
0% - 49%	50% - 70%	71% - 100%
Deficiente	Aceptable	Optimo

Observaciones

## FRENO AUXILIAR

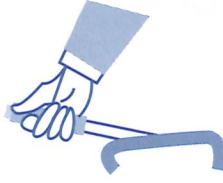

(%) PORCENTAJE EFICACIA DE FRENADO		
0% - 49%	50% - 70%	71% - 100%
Deficiente	Aceptable	Optimo

## RUEDAS TRASERAS

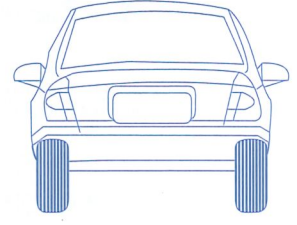

# SUSPENSIÓN

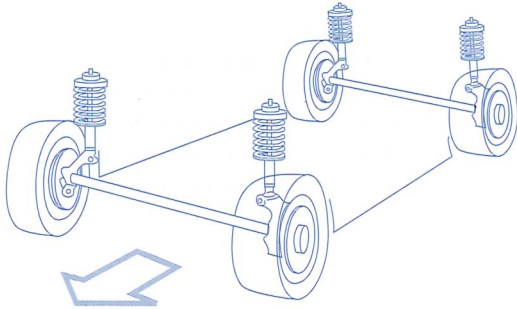

(%) PORCENTAJE EFICACIA DE SUSPENSIÓN		
0% - 39%	40% - 60%	61% - 100%
Deficiente	Aceptable	Optimo

Observaciones

# ALINEACIÓN Y LLANTAS

(%) VIDA ÚTIL DE LAS 4 LLANTAS		
0% - 39%	40% - 70%	71% - 100%
Deficiente	Aceptable	Optimo

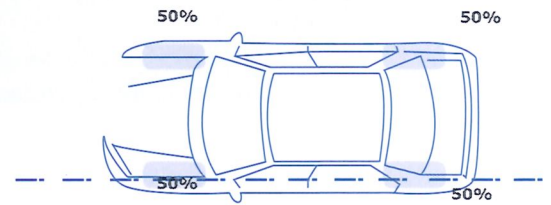

VALOR DE DESVIACIÓN EN METROS POR KILOMETRAJE		
0m - 5m	5m - 10m	10m a (+)
Optimo	Aceptable	Deficiente

Observaciones

# FOTOS VEHÍCULO

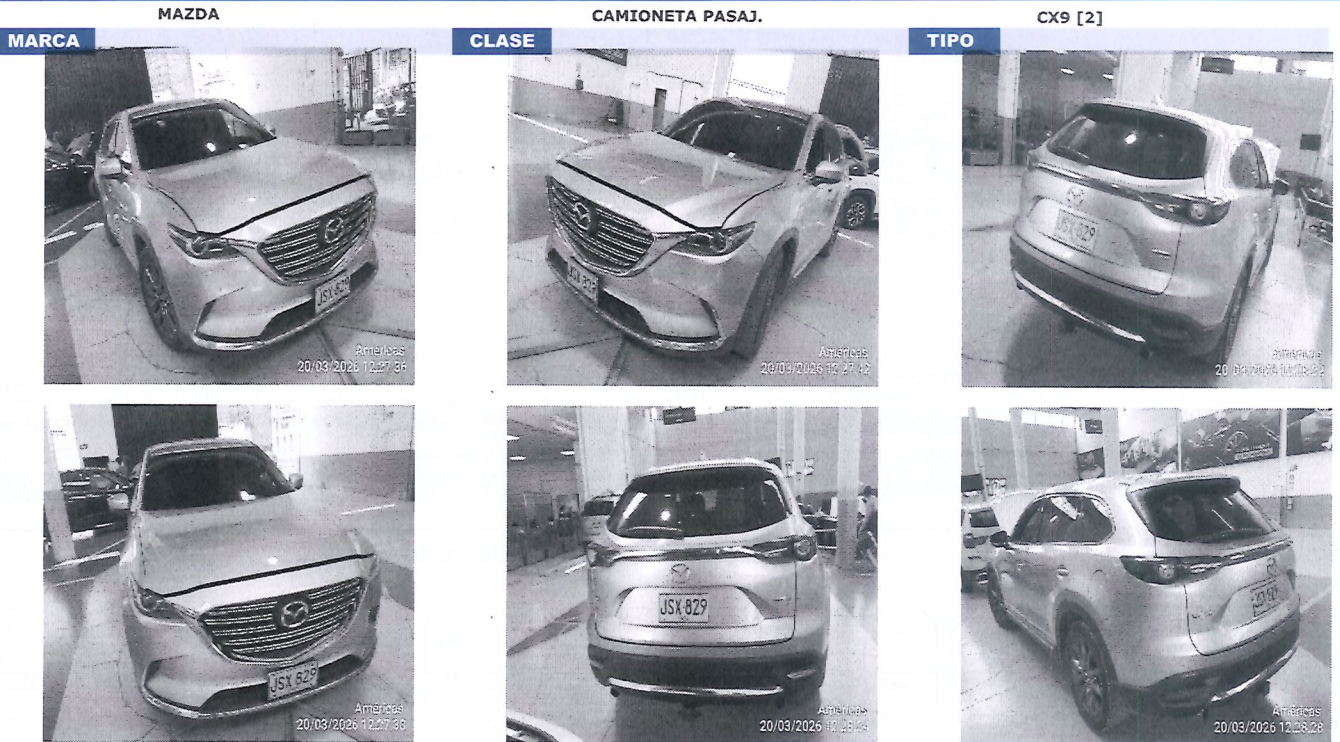

Firma Cliente: \_\_\_\_\_  
C.C.

CARLOS ANDRES MENDOZA PEÑA

### Inspector

Bogotá Morato: Calle 98A # 69C - 15 / PBX: (571) 745 2121 / FAX: (571) 271 3050 - Bogotá Calle 127: Av. Calle 127 # 48 - 47 / PBX: (571) 702 2326 - Bogotá Americas: Calle 17 # 43-60 - Bogotá Puente Aranda: calle 17 # 62-42 - Barranquilla Vehículos Livianos: Carrera 53 # 66 - 23 Barrio El Prado / PBX: (575) 368 6446 - Barranquilla Vehículos Pesados: Calle 30 # 3D - 42 / PBX: (575) 301 304 6613 - Bucaramanga Vehículos Livianos: Carrera 20 # 51A - 106 Barrio La Concordia / PBX: (577) 643 3589 - Bucaramanga Vehículos Pesados: Km 2 Autopista Girón-Bucaramanga Cel: 321 470 8366 - Medellín Vehículos Livianos: Carrera 48 # 20 - 37 Av. Los Industriales / PBX: (604) 205 9276 - (604) 589 8464 Cel 313 395 4716 - Medellín Vehículos Pesados: Carrera 50 # 39 - 13 CDA Hangares S.A. / PBX: (574) 262 4813 - Cali Flora: Av. 3 Norte # 60N - 15 / PBX: (572) 345 1191 - Cali Sur: Carrera 44 # 9C - 70 / PBX: (572) 310 4141 - Cucuta Vehículos Livianos y Pesados: Av El Libertador # 2 - 100 Cel 3202324022- Cartagena: Cra 81B 24 246 Cel 3214985603  
RESTO DEL PAIS Y HORARIOS DE ATENCION CONSULTEN EN WWW.COLSERAUTOS.COM

LO ASESORAMOS EN LA COMPRA DE SU VEHÍCULO USADO