



**COPIA DE INTERNET** No. DE SERVICIO  
**P013523000172**  
XXX

N° INSPECCION	4980019	TURNO	11
FECHA	20-Feb-2026		
CENTRO INSPECCION	AUTOMAS - CALI		
SOLICITADO POR	JUAN DIEGO GIRALDO		
SERVICIO SOLICITADO	PERITAJE DIAMANTE LIVIANO HIBRIDO		
VALOR MERCADO	\$ 88.900.000	COD. FASECOLDA	09001145
VALOR AUTOMÁS	\$ 87.400.000	VALOR FASECOLDA	\$ 88.900.000
VALOR ACCESORIOS	\$ 1		
RESULTADO	<b>ASEGURABLE SI</b>		

**JNK713**

CLASE	AUTOMOVIL	COMBUSTIBLE	GASO ELEC
MARCA	TOYOTA	TIPO PINTURA	PENDIENTE
TIPO	COROLLA (12) (FL) XE-I HYBRID TP 1800CC 7A	USO	PARTICULAR
CARROCERIA	SEDAN	KILOMETRAJE	57323
MODELO	2021	COLOR	BLANCO PERLADO
NACIONALIDAD	BRASIL	N° CHASIS	9BRBZ3BE1M4014991
TIPO CAJA	TRIPTRONICA	N° SERIAL	9BRBZ3BE1M4014991
CILINDRAJE	1798	N° MOTOR	2ZR2J02243
ASEGURADORA	PERSONAL PERSONAL	SUCURSAL	PERSONAL
INTERMEDIARIO	PERSONAL PERSONAL	CLAVE	1
CLIENTE	JUAN DIEGO GIRALDO ARANGO	IDENTIFICACIÓN	1144052463

NOVEDADES DE INSPECCIÓN : ; ; ; RINES RAYADOS.; SISTEMAS DE SEGURIDAD ORIGINALES HASTA LA FECHA DE INSPECCION

**REVISIÓN VISUAL**

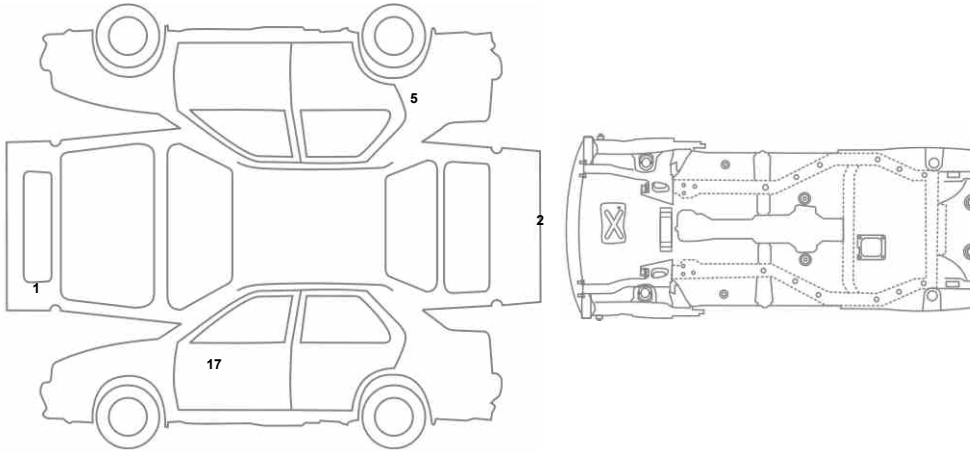

Bueno Aceptable Malo

71% - 100% 50% - 70% 0% - 49%

EFICACIA DE FRENADO				
RUEDAS DELANTERAS	RUEDAS TRASERAS	FRENO DE MANO		
IZQ. DER.	IZQ. DER.			
% %	% %	% %		

> 60% 59% - 11% < 10%

Malo 0% - 59% Aceptable 60% - 89% Bueno 90% - 100%

<b>ESTRUCTURA - CHASIS</b>	100,00 %
----------------------------	----------

<b>CARROCERIA - EXTERIOR</b>	96,30%
1 BOMPER DELANTERO	REGULAR
2 BOMPER TRASERO	RAYON
5 COSTADO DERECHO	SUMIDO
17 PUERTA DEL IZQ.	SUMIDO

VIDA UTIL DE LAS LLANTAS			
DEL. IZQ.	DEL. DER.	TRA. IZQ.	TRA. DER.
70%	70%	60%	90%

61% - 100% 40% - 60% 0% - 39%

EFICACIA DE LA SUSPENSIÓN			
DELANTERA		TRASERA	
	%		%

<-6 y/o >6 (-)6(-)10<->(+)6(+)10 <-10 y/o >10

<b>FUGA DE FLUIDOS</b>	100,00%
------------------------	---------

<b>PINTURA</b>	90,00%
36 IMPUREZAS	DE 1 A 4 PIEZAS

ALINEACIÓN
Desviación del Vehículo en metros por kilómetro



# ACCESORIOS

DESCRIPCIÓN	MARCA - REFERENCIA	CANT	VALOR
ACCESORIOS	ACCESORIOS ORIGINALES PARA EL MO	1	1

DESCRIPCIÓN	MARCA - REFERENCIA	CANT	VALOR



# FOTOS



# LICENCIA DE TRANSITO



# IMPRONTAS



JOHAN SEBASTIAN MURILLO ZAMBRANO  
C.C. 1107509884

IN DIEGO GIRALDO ARANGO JUAN DIEGO GIRALDO ARAN  
C.C. 1144052463

EL DOCUMENTO NO TENDRA VALOR SI FALTA ALGUNA DE SUS PAGINAS, YA QUE ESTE ES INTEGRAL

**www.automas.com.co**  
servicioalcliente@automas.com.co

**Linea Nacional: 018000111982**  
**PBX: (1) 6263583**



Un sello de confianza para su vehículo

Datos del Servicio

JNK713

Solicitante	JUAN DIEGO GIRALDO		
MARCA	TOYOTA	COLOR	BLANCO PERLADO
CLASE	AUTOMOVIL	MODELO	2021
TIPO	COROLLA (12) (FL) XE-I HYBRID TP 1800CC	SERVICIO	PARTICULAR
KILOMETRAJE	57323	CILINDRAJE	1798
COMBUSTIBLE	GASO ELEC	TIPO CAJA	TRIPTRONICA

N° Inspección	4980019
Fecha	20-Feb-2026
Servicio Solicitado	PERITAJE DIAMANTE LIVIANO HIBRIDO
Resultado	<b>ASEGURABLE SI</b>
Asegurado	JUAN DIEGO GIRALDO ARANGO JUAN DIEGO GIRALDO AR/
Identificación	1144052463

**Observación**  
; ; ; RINES RAYADOS.; SISTEMAS DE SEGURIDAD ORIGINALES HASTA LA FECHA DE INSPECCION

Revisión del vehículo en marcha

RUIDOS Y VIBRACIONES	ESTADO
FIJACIÓN DE ACCESORIOS INTERIORES Y EXTERIORES	BUENO
FRENADO DE EMERGENCIA (ABS)	BUENO
PEDAL DE FRENO DESPLAZAMIENTO CON ESFUERZO	BUENO
RUIDOS / VIBRACIONES EN DIRECCIÓN CON SUSPERFICIE IRREGULAR EN CURVAS	BUENO
RUIDOS CAJA AUTOMATICA VEHÍCULO ESTACIONADO (R y D)	BUENO
RUIDOS EN SUSPENSIÓN CON SUPERFICIE IRREGULAR	BUENO
RUIDOS/VIBRACIONES AL ACTIVAR LA TRANSMISIÓN 4X4 (SI APLICA)	NO APLICA
RUIDOS/VIBRACIONES CAMBIANDO LAS MARCHAS DE VELOCIDAD	BUENO
RUIDOS/VIBRACIONES EN TREN MOTRIZ CON VELOCIDAD CRUCERO	BUENO
RUIDOS/VIBRACIONES FRENANDO EL VEHICULO DE FORMA CONTROLADA	BUENO
VIBRACIÓN PEDAL FRENO	BUENO

**ESTADO GENERAL**

**NORMAL:**  
**PRESENTA RUIDOS Y VIBRACIONES NORMALES PARA LAS ESPECIFICACIONES DEL VEHICULO**

EXPERIENCIA DE CONDUCCION	ESTADO
ACEPTACIÓN DE LAS MARCHAS DE VELOCIDAD	BUENO
ALINEACIÓN DE DIRECCIÓN CON MARCHA EN LINEA RECTA	BUENO
ESTABILIDAD DE VELOCIDAD Y SUSPENSIÓN A VELOCIDAD CRUCERO	BUENO
ESTABILIDAD DEL VEHICULO AL MOMENTO DE FRENAR	BUENO
GRADUACIÓN DE FRENO DE MANO Y APLICACIÓN DE ESFUERZO SOBRE EL MISMO	BUENO
RETORNO DE REVOLUCIONES DE MOTOR EN CAMBIOS DE MARCHA	BUENO
SUAVIDAD EN EL EMBRAGUE	NO APLICA
SUAVIDAD EN LA DIRECCIÓN	BUENO

**ESTADO GENERAL**

**NO PRESENTO NOVEDADES**

EXPERIENCIA DE CONDUCCION	ESTADO
ACELERAR MOTOR A 4000 R.P.M. Y DEBE BAJAR 700>=900 R.P.M.CONTINUAMENTE	BUENO
ACTIVACIÓN SENSORES DE PROXIMIDAD Y CAMARA DE REVERSA	BUENO
ALTURA DE PEDAL DE EMBRAGUE Y APLICACIÓN DE ESFUERZO SOBRE EL MISMO	NO APLICA
COLOR DE HUMO DE ESCAPE EN PARAMETROS NORMALES	BUENO
FUGAS FLUIDOS	BUENO
GRADUACIÓN ALTURA DE TIMON	BUENO
HOLGURA NO EXCESIVA DE LA BARRA DE CAMBIOS (SI APLICA)	BUENO
RECLINACIÓN DE SILLA DE CONDUCTOR Y COPILOTO	BUENO
RETORNA A R.P.M. DE RALENTI EN UN TIEMPO NO MAYOR DE 3 A 4 SEGUNDOS	BUENO
RUIDOS ANORMALES EN EL MOTOR	BUENO
TEMPERATURA DEL MOTOR	BUENO
TEMPERATURA Y NIVEL DE ACEITE	BUENO
TESTIGOS DE ALERTA EN TABLERO DE INSTRUMENTOS	BUENO

**ESTADO GENERAL**

**FUNCIONAMIENTO GENERAL NORMAL**

JOHAN SEBASTIAN MURILLO ZAMBRANO  
C.C. 1107509884

JN DIEGO GIRALDO ARANGO JUAN DIEGO GIRALDO ARAN  
C.C. 1144052463



## Certificado de Antecedentes e Improntas

CIUDAD: BOGOTA,  
FECHA/ HORA EXPEDICIÓN: febrero 20, 2026 NP - PC  
RAD: 4980019

**INFORMACIÓN AUTOMOTOR:**

CLASE: AUTOMOVIL  
MARCA: TOYOTA  
LÍNEA: COROLLA (12) (FL) XI  
TIPO: PARTICULAR  
MODELO: 2.021  
COLOR: BLANCO PERLADO  
PLACAS: JNK713  
MOTOR: 2ZR2J02243  
SERIE: 9BRBZ3BE1M4014991  
CHASIS: 9BRBZ3BE1M4014991

**INFORMACIÓN SOLICITANTE:**

APELLIDOS Y NOMBRES: JUAN DIEGO GIRALDO ARANGO  
JUAN DIEGO GIRALDO ARANGO  
C.C. No. 1144052463 DE \_\_\_\_\_  
DIRECCIÓN RESIDENCIA: CRA 99 # 42-80 CASA  
\_\_\_\_\_  
TEL: 3183539779

**INFORMACIÓN:**

- \* El interesado debe confirmar los documentos de matrícula del vehículo y las medidas cautelares que registre con la verificación del CERTIFICADO DE TRADICION a la fecha.
- \* Válido únicamente en original y hasta la fecha/hora de expedición.
- \* Las improntas se anexan al respaldo.

**LOS SISTEMAS DE IDENTIFICACIÓN QUE POSEE EN LA ACTUALIDAD SE DICTAMINAN:**

SISTEMAS DE SEGURIDAD ORIGINALES HASTA LA FECHA DE INSPECCION

OBSERVACIONES: EL VEHÍCULO NO PRESENTA INCONSISTENCIAS EN NUESTROS REGISTRO  
LA FECHA Y HORA DE LA REVISIÓN TÉCNICA. ALGUNOS ORGANISMOS DE TRÁNSITO  
REPORTAN ANTE EL RUNT, POR LO TANTO SE SUGIERE VERIFICAR CERTIFICADO  
TRADICIÓN, FACTURA DE COMPRA Y DECLARACIÓN DE IMPORTACIÓN.

SE EXPIDE PARA: PERSONAL PERSONAL

Técnico Identificación Automotores

Responsable Central de Control Técnico

**NOTA:** Cualquier borrón o enmendadura no aclarada anula este Documento y la Responsabilidad se asume únicamente hasta la fecha de su expedición:

EL DOCUMENTO NO TENDRÁ VALOR SI FALTA ALGUNA DE SUS PÁGINAS. YA QUE ESTE ES INTEGRAL

Verifica la autenticidad escaneando este código QR

**Muévete Tranquilo**



# IMPRONTAS

MOTOR

SERIAL

CHASIS



# DOCUMENTOS

LOS DOCUMENTOS ACÁ IMPRESOS SON LOS QUE PRESENTA EL CLIENTE AL MOMENTO DEL SERVICIO.



FIRMA INSPECTOR: \_\_\_\_\_

EL DOCUMENTO NO TENDRÁ VALOR SI FALTA ALGUNA DE SUS PÁGINAS YA QUE ESTE ES INTEGRAL. AUTOMÁS CUENTA CON RESPALDO DE ESTE INFORME EN ARCHIVO DIGITAL.

FIRMA CLIENTE: \_\_\_\_\_

EN MI CALIDAD DE CLIENTE MANIFIESTO QUE HE SIDO INFORMADO DE LOS ALCANCES Y LIMITACIONES DEL SERVICIO PRESTADO.



Ver términos y condiciones del servicio en [www.automas.com.co/alcance-tecnico-comercial](http://www.automas.com.co/alcance-tecnico-comercial) o escanea este código QR [www.automas.com.co](http://www.automas.com.co) - [servicioalcliente@automas.com.co](mailto:servicioalcliente@automas.com.co)

Línea Nacional: 018000 111 982 - PBX: 601 626 3583

Muévete Tranquilo



## Ficha Técnica

**FECHA EXPEDICIÓN**
**JNK713**

2/20/2026 9:17:48 AM

MARCA VEHÍCULO	TOYOTA
CLASE VEHÍCULO	AUTOMOVIL
LÍNEA VEHÍCULO	COROLLA
CILINDRAJE	1.798
COLOR	BLANCO PERLADO
AÑO MODELO	2021
COMBUSTIBLE	GASO ELEC
TIPO CARROCERÍA	SEDAN

# EJES	2
# CHASIS	9BRBZ3BE1M4014991
#SERIE	9BRBZ3BE1M4014991
# VIN	9BRBZ3BE1M4014991
#MOTOR	2ZR2J02243
CAPACIDAD DE CARGA	0
PESO BRUTO VEHICULAR	1795
IMPORTANDO O NACIONAL	IMPORTADO



## Documentos del vehículo



### LICENCIA DE TRÁNSITO

CIUDAD REGISTRO	# LICENCIA DE TRÁNSITO	FECHA EXPEDICIÓN	ORGANISMO TRÁNSITO
0	10033281248	0	SECRETARIA DISTRITAL DE MOVILIDAD DE BOGOTÁ



### SEGURO OBLIGATORIO DE ACCIDENTES DE TRÁNSITO

PÓLIZA SOAT	94096547	FECHA VENCIMIENTO	27/11/2026
FECHA EXPEDICIÓN	26/11/2025	ENTIDAD QUE EXPIDE	COMPAÑIA MUNDIAL DE SEGUROS S A
FECHA INICIO VIGENCIA	28/11/2025	ESTADO SOAT	VIGENTE



### REVISIÓN TÉCNICO MECÁNICA

FECHA EXPEDICIÓN	20/11/2025	CENTRO DE REVISIÓN	CENTRO DE DIAGNOSTICO AUTOMOTOR TECNI CENTER S.A.S.
FECHA VENCIMIENTO	--	ESTADO RTM	SI



## Estado del Vehículo ante el RUNT

FECHA DE MATRICULA INICIAL	19/11/2020
ESTADO DE MATRICULA	ACTIVO
TRASLADOS DE MATRICULA	0
TIPO DE SERVICIO	Particular
CAMBIOS TIPO DE SERVICIO	0
FECHA ULTIMO CAMBIO DE TIPO DE SERVICIO	0

CAMBIOS DE COLOR HISTORICA	NO
FECHA DE ULTIMO CAMBIO DE COLOR	0
COLOR AL CUAL FUE MODIFICADO	--
CAMBIOS DE BLINDAJE	NO
FECHA DE ULTIMO BLINDAJE/DESBLINDAJE	0
REPOTENCIADO	NO



## Novedades Vehículo

TIENE GRAVÁMENES	NO	LIMITACIÓN A LA PROPIEDAD	NO
TIENE PRENDA	NO	# DOCUMENTO PROCESO	---
NOMBRE PRENDARIO	0	ENTIDAD JURÍDICA	---
REGRABADO # MOTOR	NO	TIPO DOCUMENTO DEMANDANTE	0
REGRABADO # CHASIS	NO	# IDENTIFICACIÓN DEMANDANTE	0
REGRABADO # SERIE	NO	FECHA EXPEDICIÓN	---
REGRABADO # VIN	NO	FECHA RADICACIÓN	---



## Historico de Propietarios

PROPIETARIO ACTUAL

NOMBRES / EMPRESAS	JUAN DIEGO GIRALDO ARANGO	TIPO DE PROPIETARIO:	NATURAL
TIPO DE IDENTIFICACIÓN	Cédula Ciudadanía	NÚMERO DE IDENTIFICACIÓN:	1144052463
FECHA INICIO DE PROPIEDAD:	22/11/2024	ESTADO:	ACTIVO

Nombre Propietario	No. Documento	Tipo Propietario	Fecha Inicio Propiedad	Fecha Fin Propiedad	Estado
JUAN JOSE PARRA ARCHILA	13922293	NATURAL	20/09/2022	22/11/2024	INACTIVO
HECTOR MANUEL LEON CARDONA	1032488679	NATURAL	02/08/2022	20/09/2022	INACTIVO
ERIK DEINER ACEVEDO CASTRO	79893078	NATURAL	06/05/2022	02/08/2022	INACTIVO
ARIADNA GARCIA ALBARRACIN	46456422	NATURAL	19/11/2020	06/05/2022	INACTIVO

Nota: La información presentada en este documento se basa en datos proporcionados por Certificar, RUNT y otras fuentes.

EN MI CAUDAL DE CLIENTE MANIFIESTO QUE HE SIDO INFORMADO DE LOS ALCANCES Y LIMITACIONES DEL SERVICIO PRESTADO. FIRMA CLIENTE: \_\_\_\_\_

 Ver términos y condiciones del servicio en [www.automas.com.co/alcance-tecnico-comercial](http://www.automas.com.co/alcance-tecnico-comercial) o escanea este código QR

[www.automas.com.co](http://www.automas.com.co) servicioalcliente@automas.com.co

Línea Nacional: 018000 111 982 - PBX: 601 626 3583



**COPIA DE INTERNET**

**JNK713**

CLASE	AUTOMOVIL	COMBUSTIBLE	GASO ELEC	N° INSPECCION	4980019	TURNO	11
MARCA	TOYOTA	TIPO PINTURA	PENDIENTE	FECHA	20-Feb-2026		
TIPO	COROLLA (12) (FL) XE-I HYBRID TP 1800CC 7A	SERVICIO	PARTICULAR	CENTRO INSPECCION	AUTOMAS - CALI		
CARROCERIA	SEDAN	KILOMETRAJE	57323	SOLICITADO POR	JUAN DIEGO GIRALDO		
MODELO	2021	COLOR	BLANCO PERLADO	SERVICIO SOLICITADO	PERITAJE DIAMANTE LIVIANO HIBRIDO		
NACIONALIDAD	BRASIL	N° CHASIS	9BRBZ3BE1M4014991				
N° MOTOR	2ZR2J02243	N° SERIAL	9BRBZ3BE1M4014991				

**OBSERVACIONES:**

**Fugas de Fluidos**

- ACEITE COMPRESOR A/A NO
- AMORTIGUADORES NO
- BOMBA EMBRAGUE NO APLICA
- TRANSMISION/DIFERENCIAL NO APLICA



**Equipo Eléctrico**

- AIRE ACONDICIONADO BUENO
- BLOQUEO CENTRAL BUENO
- CALEFACCION BUENO
- ELEVAVIDRIOS ELECTRICOS BUENO
- ESPEJOS ELECTRICOS BUENO
- INDICADOR TEMPERATURA BUENO
- LIMPIABRISAS DELANTERO BUENO
- LIMPIABRISAS TRASERO NO APLICA
- PITO BUENO
- RADIO BUENO
- RELOJ BUENO
- TACOMETRO BUENO



**Niveles de Fluidos**

- ACEITE MOTOR NORMAL
- DIRECCION HIDRAULICA NORMAL
- EMBRAGUE HIDRAULICO NORMAL
- LAVAPARABRISAS NORMAL
- LIQUIDO DE FRENOS NORMAL
- REFRIGERANTE NORMAL



**Tapicería**

- ALFOMBRA PISO BUENO
- BANDEJA PORTAOBJETOS BUENO
- CARTERAS PUERTAS BUENO
- CINTURON DE SEGURIDAD BUENO
- CONSOLA CENTRAL BUENO
- FUNCION ASIENTOS DELANTEROS BUENO
- GUANTERA BUENO
- MILLARE BUENO
- PARASOLES BUENO
- TAPICERIA ASIENTOS MALO
- TAPICERIA TECHO BUENO



**Luces**

- ALTAS BUENO
- ANTINEBLA BUENO
- BAJAS MALO
- COCUYOS BUENO
- DIRECCIONALES BUENO
- ESTACIONAMIENTO BUENO
- EXPLORADORAS BUENO
- FRENO BUENO
- LUZ TECHO BUENO
- PLACA BUENO
- REVERSO BUENO



**Accesorios Motor**

- AMORTIGUADORES CAPOT/BAUL NO APLICA
- CONVERSION GAS-GASOLINA NO APLICA
- CORREA ACCESORIOS BUENO
- RADIADOR BUENO



**Partes Bajas**

- BUJES ESTABILIZADORA BUENO
- BUJES TIJERAS BUENO
- CATALIZADOR BUENO
- CRUCETAS NO APLICA
- CUNA MOTOR BUENO
- GUARDAPOLVOS BRAZO AXIAL BUENO
- GUARDAPOLVOS EJES BUENO
- PROTECTORES INF. MALO
- SILENCIADOR BUENO
- TIJERAS BUENO
- TUBO EXHOSTO BUENO



JOHAN SEBASTIAN MURILLO ZAMBRANO

C.C. 1107509884

JUAN DIEGO GIRALDO ARANGO JUAN DIEGO GIRALDO ARAN

C.C. 1144052463

Verifica la **autenticidad** escaneando este código QR

**Muévete Tranquilo**

Vehículo: TOYOTA CORLLA  
Año: 0  
ID: JNK713  
(introducción manual)

### Prueba de compresión

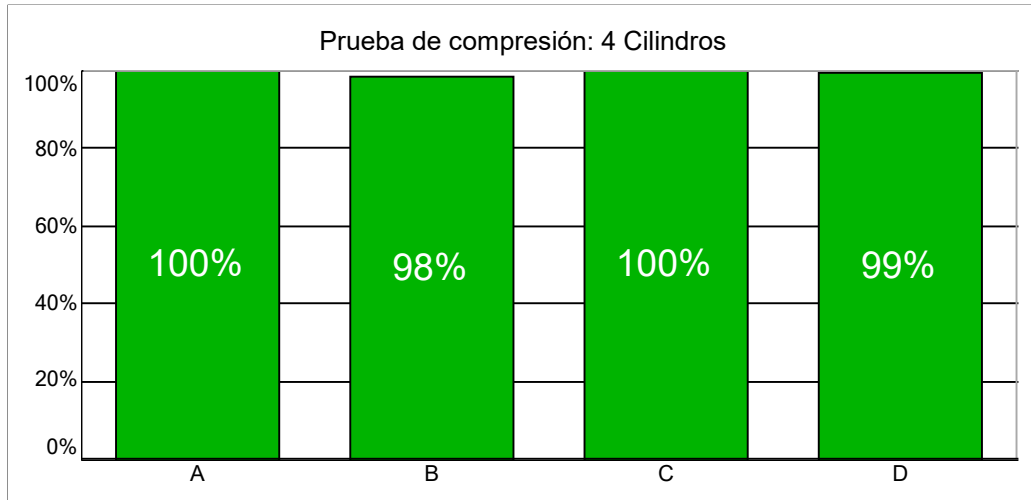

Resultado: Aprobado

### Notas

\*PLACA: JNK713

\*SE RECOMIENDA SEGUIR LAS INDICACIONES DE MANTENIMIENTO PREVENTIVO QUE SE DETALLAN EN EL MANUAL DEL FABRICANTE SEGÚN EL KILOMETRAJE RECORRIDO.

Firma:

## Informe de diagnóstico de todo el sistema

N ° de pedido: JNK713

Time: febrero 20, 2026  
09:51:18
 Información comercial

Nombre de la empresa: <b>N/A</b>	Teléfono de contacto: <b>N/A</b>	SN: <b>960669808813</b>
Correo electrónico: <b>N/A</b>	Tarifa de servicio: <b>N/A</b>	País o región: <b>Colombia</b>
Estado: <b>N/A</b>	Ciudad: <b>cali</b>	Código postal: <b>N/A</b>
Dirección1: <b>N/A</b>	Dirección2: <b>N/A</b>	Técnicos: <b>N/A</b>











 Vehicle Information

Marca: <b>TOYOTA</b>	Modelo: <b>Corolla HV</b>	Año: <b>2021</b>
Desplazamiento: <b>G 1.4 MPI KAPPA</b>	VIN: <b>9BRBZ3BE1M4014991</b>	Versión del software del vehículo: <b>V10.72</b>
Kilometraje: <b>57323.00 Kilómetros</b>	Número de licencia: <b>N/A</b>	Nombre del cliente: <b>N/A</b>

 Número de sistemas escaneados (22)

Procesamiento

Sistema	Estado (5)
ABS-Sistema de Fenos Antibloqueo / VSC-Control de Estabilidad del Vehículo / TRC-Sistema de Control de Tracción	<b>1</b>
<b>DTCs (1)</b>	
<b>C1241</b> Tensión baja o alta de la fuente de alimentación	HISTORIA
ES - Entrada y Arranque	<b>1</b>
<b>DTCs (1)</b>	
<b>U0155</b> Comunicación perdida con módulo de control del panel de instrumentos (IPC)	HISTORIA
PDM - Motor de Puerta de Pasajeros	<b>1</b>
<b>DTCs (1)</b>	
<b>B2312</b> Avería del interruptor de elevalunas eléctricos de la puerta del lado del pasajero	HISTORIA
RLDM - Motor de la Puerta Trasera Izquierda	<b>1</b>
<b>DTCs (1)</b>	
<b>B2312</b> Avería del interruptor de elevalunas eléctricos de la puerta del lado trasero izquierdo	HISTORIA
RRDM - Motor de la Puerta Trasera Derecha	<b>1</b>
<b>DTCs (1)</b>	
<b>B2312</b> Avería del interruptor de elevalunas eléctricos de la puerta del lado trasero derecho	HISTORIA
EOBD/OBD II	

ECM - Módulo de Control del Motor	
HC - Control Híbrido	
RCC - Crucero por Radar 1	
EMPS - Dirección Asistida Electrónica del Motor	
SAS - Sensor de Ángulo de Dirección	
SRS - Sistema de Restricción Inflable Suplementaria	
AC - Aire Acondicionado	
CM - Medidor de Combinación	
MG - Motor Generador	
NS - Sistema de Navegación	
RCW - Cámara Trasera	
BCM - Módulo de Control de la Carrocería	
CGW - Gateway Central	
DDM - Motor de la Puerta del Conductor	
MSW - Interruptor Maestro	
PSC - Control de Fuente de Alimentación	