

Bogotá, 15 de abril de 2026

Asunto: REVISIÓN VEHÍCULO

1. DATOS DEL VEHÍCULO

PLACA: NIZ666
MARCA: TOYOTA
MODELO: 2.023
MOTOR: V35A A222135
CHASIS: null
SERIE: 7SVAAABA5PX016943

2. CONSULTA DE REGISTRO Y/O DICTAMEN TÉCNICO

VEHICULO DE IMPORTACION DIRECTA

Cordialmente;

TÉCNICO SISTEMAS DE IDENTIFICACIÓN

FIRMA INSPECTOR:

EL DOCUMENTO NO TENDRÁ VALOR SI FALTA ALGUNA DE SUS PÁGINAS YA QUE ESTE ES INTEGRAL.
AUTOMÁS CUENTA CON RESPALDO DE ESTE INFORME EN ARCHIVO DIGITAL

FIRMA CLIENTE:

EN MI CALIDAD DE CLIENTE MANIFIESTO QUE HE SIDO INFORMADO DE LOS
ALCANCES Y LIMITACIONES DEL SERVICIO PRESTADO.

Ver términos y condiciones del servicio en www.automas.com.co/alcance-tecnico-comercial o escanea este código QR
www.automas.com.co servicioalcliente@automas.com.co

Línea Nacional: 018000 111 982 - PBX: 601 626 3583





COPIA DE INTERNET No. DE SERVICIO
P013523000210
XXX

N° INSPECCION	5041971	TURNO	41
FECHA	15-Abr-2026		
CENTRO INSPECCION	AUTOMAS - CALI		
SOLICITADO POR	PABLO LEON PEÑA		
SERVICIO SOLICITADO	PERITAJE DIAMANTE LIVIANO HIBRIDO		
VALOR MERCADO	\$ 0	COD. FASECOLDA	09006187
VALOR AUTOMÁS	\$ 444.900.000	VALOR FASECOLDA	\$ 444.900.000
VALOR ACCESORIOS	\$ 18.170.001		
RESULTADO	ASEGURABLE NO		

NIZ666

CLASE	CAMIONETA PASAJ.	COMBUSTIBLE	GASO ELEC
MARCA	TOYOTA	TIPO PINTURA	PENDIENTE
TIPO	SEQUOIA (3) CAPSTONE HYBRID AT 3400CC	SERVICIO	PARTICULAR
CARROCERIA	WAGON	KILOMETRAJE	32592
MODELO	2023	COLOR	GRAY
NACIONALIDAD	ESTADOS UNIDOS	N° CHASIS	7SVAAABA5PX016943
TIPO CAJA	AUTOMÁTICA	N° SERIAL	null
CILINDRAJE	3500	N° MOTOR	V35A A222135
ASEGURADORA	PERSONAL PERSONAL	SUCURSAL	PERSONAL
INTERMEDIARIO	PERSONAL PERSONAL	CLAVE	1
CLIENTE	PABLO LEON PENA PABLO LEON PENA	IDENTIFICACIÓN	1193391731

NOVEDADES DE RECHAZO : ; VEHICULO DE IMPORTACION DIRECTA NOVEDADES DE INSPECCIÓN : ; ; INICIOS DE DESPRENDIMIENTO EN SERIAL MILLARE - VIBRACIÓN EN SISTEMA DE SUSPENSION
RECOMIENDA MANTENIMIENTO - VH BLINDADO PRESENTA INTERVENSION EN ESTRUCTURA Y CARROCERIA POR ADAPTACION DE BLINDAJE SE INSPECCIONA EL VH CON LLANTA DE REPUESTO NO PRESENTA CUBIERTA PLASTICA DE GANCHO REMOLQUE; SISTEMAS DE SEGURIDAD ORIGINALES HASTA LA FECHA DE INSPECCION

REVISIÓN VISUAL

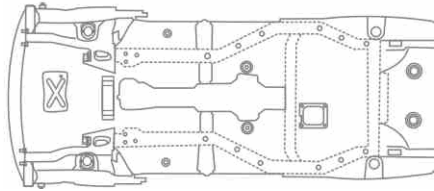
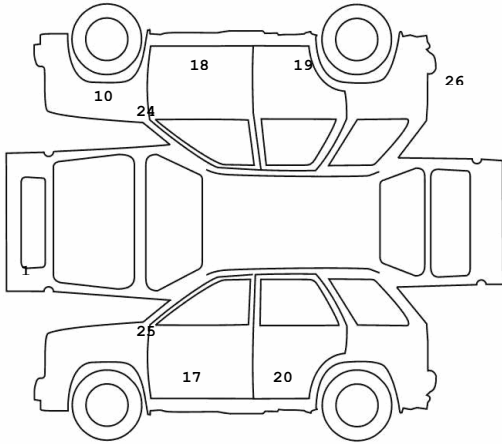

Bueno Aceptable Malo

71% - 100% 50% - 70% 0% - 49%

EFICACIA DE FRENADO

RUEDAS DELANTERAS	RUEDAS TRASERAS	FRENO DE MANO
IZQ. DER.	IZQ. DER.	
% %	% %	%

Malo 0% - 59% Aceptable 60% - 89% Bueno 90% - 100%

ESTRUCTURA - CHASIS	100,00 %
----------------------------	----------

CARROCERIA - EXTERIOR	96,60%
1 BOMPER DELANTERO	RAYON
10 G/FANGO DEL DERECHO	RAYON
17 PUERTA DEL IZQ.	SUMIDO
18 PUERTA DELANTERA DER	SUMIDO
19 PUERTA TRASERA DER.	BUENA REPARACION
20 PUERTA TRASERA IZQ.	RAYON
24 RETROVISOR DER.	RAYON
25 RETROVISOR IZQ.	REGULAR
26 STOP DERECHO	RAYADO

VIDA UTIL DE LAS LLANTAS
DEL. IZQ. DEL. DER. TRA. IZQ. TRA. DER.
70% 70% 70% 90%

61% - 100% 40% - 60% 0% - 39%

EFICACIA DE LA SUSPENSIÓN
DELANTERA TRASERA
% % % %

<-6 y/o >6 (-)6(-)10<->(+)6(+)10 <-10 y/o >10

FUGA DE FLUIDOS	100,00%
------------------------	---------

PINTURA	90,00%
36 IMPUREZAS	DE 1 A 4 PIEZAS

ALINEACIÓN
Desviación del Vehículo en metros por kilometro

Datos del Servicio

NIZ666

Solicitante	PABLO LEON PEÑA		
MARCA	TOYOTA	COLOR	GRAY
CLASE	CAMIONETA PASAJ.	MODELO	2023
TIPO	SEQUOIA (3) CAPSTONE HYBRID AT 3400CC	SERVICIO	PARTICULAR
KILOMETRAJE	32592	CILINDRAJE	3500
COMBUSTIBLE	GASO ELEC	TIPO CAJA	AUTOMÁTICA

N° Inspección	5041971
Fecha	15-Abr-2026
Servicio Solicitado	PERITAJE DIAMANTE LIVIANO HIBRIDO
Resultado	ASEGURABLE NO
Asegurado	PABLO LEON PENA PABLO LEON PENA
Identificación	1193391731

Observación

; VEHICULO DE IMPORTACION DIRECTA ; ; INICIOS DE DESPRENDIMIENTO EN SERIAL MILLARE
- VIBRACIÓN EN SISTEMA DE SUSPENSIÓN SE RECOMIENDA MANTENIMIENTO - VH BLINDADO
PRESENTA INTERVENCIÓN EN ESTRUCTURA Y CARROCERÍA POR ADAPTACIÓN DE BLINDAJE SE
INSPECCIONA EL VH CON LLANTA DE REPUESTO NO PRESENTA CUBIERTA PLÁSTICA DE
GANCHO REMOLQUE; SISTEMAS DE SEGURIDAD ORIGINALES HASTA LA FECHA DE
INSPECCION

Revisión del vehículo en marcha

RUIDOS Y VIBRACIONES	ESTADO
FIJACIÓN DE ACCESORIOS INTERIORES Y EXTERIORES	REGULAR
FRENADO DE EMERGENCIA (ABS)	BUENO
PEDAL DE FRENO DESPLAZAMIENTO CON ESFUERZO	BUENO
RUIDOS / VIBRACIONES EN DIRECCIÓN CON SUPERFICIE IRREGULAR EN CURVAS	BUENO
RUIDOS CAJA AUTOMÁTICA VEHÍCULO ESTACIONADO (R y D)	BUENO
RUIDOS EN SUSPENSIÓN CON SUPERFICIE IRREGULAR	REGULAR
RUIDOS/VIBRACIONES AL ACTIVAR LA TRANSMISIÓN 4X4 (SI APLICA)	BUENO
RUIDOS/VIBRACIONES CAMBIANDO LAS MARCHAS DE VELOCIDAD	BUENO
RUIDOS/VIBRACIONES EN TREN MOTRIZ CON VELOCIDAD CRUCERO	BUENO
RUIDOS/VIBRACIONES FRENANDO EL VEHICULO DE FORMA CONTROLADA	BUENO
VIBRACIÓN PEDAL FRENO	BUENO

ESTADO GENERAL

NORMAL:
PRESENTA RUIDOS Y
VIBRACIONES NORMALES PARA
LAS ESPECIFICACIONES DEL
VEHICULO

EXPERIENCIA DE CONDUCCION	ESTADO
ACEPTACIÓN DE LAS MARCHAS DE VELOCIDAD	BUENO
ALINEACIÓN DE DIRECCIÓN CON MARCHA EN LINEA RECTA	BUENO
ESTABILIDAD DE VELOCIDAD Y SUSPENSIÓN A VELOCIDAD CRUCERO	BUENO
ESTABILIDAD DEL VEHICULO AL MOMENTO DE FRENAR	BUENO
GRADUACIÓN DE FRENO DE MANO Y APLICACIÓN DE ESFUERZO SOBRE EL MISMO	BUENO
RETORNO DE REVOLUCIONES DE MOTOR EN CAMBIOS DE MARCHA	BUENO
SUAVIDAD EN EL EMBRAGUE	NO APLICA
SUAVIDAD EN LA DIRECCIÓN	BUENO

ESTADO GENERAL

NO PRESENTO NOVEDADES

EXPERIENCIA DE CONDUCCION	ESTADO
ACELERAR MOTOR A 4000 R.P.M. Y DEBE BAJAR 700>=900 R.P.M.CONTINUAMENTE	BUENO
ACTIVACIÓN SENSORES DE PROXIMIDAD Y CAMARA DE REVERSA	BUENO
ALTURA DE PEDAL DE EMBRAGUE Y APLICACIÓN DE ESFUERZO SOBRE EL MISMO	REGULAR
COLOR DE HUMO DE ESCAPE EN PARAMETROS NORMALES	BUENO
FUGAS FLUIDOS	BUENO
GRADUACIÓN ALTURA DE TIMON	BUENO
HOLGURA NO EXCESIVA DE LA BARRA DE CAMBIOS (SI APLICA)	BUENO
RECLINACIÓN DE SILLA DE CONDUCTOR Y COPILOTO	BUENO
RETORNA A R.P.M. DE RALENTI EN UN TIEMPO NO MAYOR DE 3 A 4 SEGUNDOS	BUENO
RUIDOS ANORMALES EN EL MOTOR	BUENO
TEMPERATURA DEL MOTOR	BUENO
TEMPERATURA Y NIVEL DE ACEITE	BUENO
TESTIGOS DE ALERTA EN TABLERO DE INSTRUMENTOS	BUENO

ESTADO GENERAL

FUNCIONAMIENTO
GENERAL NORMAL

CRISTIAN ANDRES IBARRA CAICEDO
C.C. 1002919361

PABLO LEON PENA PABLO LEON PENA
C.C. 1193391731





Ficha Técnica

FECHA EXPEDICIÓN
NIZ666

4/15/2026 3:25:43 PM

MARCA VEHÍCULO	TOYOTA
CLASE VEHÍCULO	CAMPERO
LÍNEA VEHÍCULO	SEQUOIA
CILINDRAJE	3.500
COLOR	GRAY
AÑO MODELO	2023
COMBUSTIBLE	GASO ELEC
TIPO CARROCERÍA	WAGON

# EJES	0
# CHASIS	7SVAAABA5PX016943
#SERIE	0
# VIN	7SVAAABA5PX016943
#MOTOR	V35A A222135
CAPACIDAD DE CARGA	0
PESO BRUTO VEHICULAR	0
IMPORTANDO O NACIONAL	IMPORTADO



Documentos del vehículo



LICENCIA DE TRÁNSITO

CIUDAD REGISTRO	# LICENCIA DE TRÁNSITO	FECHA EXPEDICIÓN	ORGANISMO TRÁNSITO
0	10037931242	0	SECRETARIA DISTRITAL DE MOVILIDAD DE BOGOTÁ



SEGURO OBLIGATORIO DE ACCIDENTES DE TRÁNSITO

PÓLIZA SOAT	3308006355246000	FECHA VENCIMIENTO	09/02/2027
FECHA EXPEDICIÓN	09/02/2026	ENTIDAD QUE EXPIDE	LA PREVISORA S.A.COMPAÑIA DE SEGUROS
FECHA INICIO VIGENCIA	10/02/2026	ESTADO SOAT	VIGENTE



REVISIÓN TÉCNICO MECÁNICA

FECHA EXPEDICIÓN		CENTRO DE REVISIÓN	0
FECHA VENCIMIENTO	--	ESTADO RTM	NO APLICA



Estado del Vehículo ante el RUNT

FECHA DE MATRICULA INICIAL	05/02/2024
ESTADO DE MATRICULA	ACTIVO
TRASLADOS DE MATRICULA	0
TIPO DE SERVICIO	Particular
CAMBIOS TIPO DE SERVICIO	0
FECHA ULTIMO CAMBIO DE TIPO DE SERVICIO	0

CAMBIOS DE COLOR HISTORICA	SI
FECHA DE ULTIMO CAMBIO DE COLOR	29/03/2025
COLOR AL CUAL FUE MODIFICADO	GRAY
CAMBIOS DE BLINDAJE	SI
FECHA DE ULTIMO BLINDAJE/DESBLINDAJE	0
REPOTENCIADO	NO



Novedades Vehículo

TIENE GRAVÁMENES	NO
TIENE PRENDA	NO
NOMBRE PRENDARIO	0
REGRABADO # MOTOR	NO
REGRABADO # CHASIS	NO
REGRABADO # SERIE	NO
REGRABADO # VIN	NO

LIMITACIÓN A LA PROPIEDAD	NO
# DOCUMENTO PROCESO	---
ENTIDAD JURÍDICA	
TIPO DOCUMENTO DEMANDANTE	0
# IDENTIFICACIÓN DEMANDANTE	0
FECHA EXPEDICIÓN	---
FECHA RADICACIÓN	---



Historico de Propietarios

PROPIETARIO ACTUAL

NOMBRES / EMPRESAS	JOHN JAIRO ERASO BASTIDAS	TIPO DE PROPIETARIO:	NATURAL
TIPO DE IDENTIFICACIÓN	Cédula Ciudadanía	NÚMERO DE IDENTIFICACIÓN:	16786070
FECHA INICIO DE PROPIEDAD:	20/02/2026	ESTADO:	ACTIVO

Nombre Propietario	No. Documento	Tipo Propietario	Fecha Inicio Propiedad	Fecha Fin Propiedad	Estado
JULIAN ALBERTO ZAPATA BETANCUR	1017144548	NATURAL	10/06/2025	20/02/2026	INACTIVO
MANUELA RUBIO MOLINA	1036689374	NATURAL	07/03/2025	10/06/2025	INACTIVO
LILIANA PATRICIA RUIZ FLOREZ	1216716969	NATURAL	05/10/2024	07/03/2025	INACTIVO
RUBEN DARIO LONDOÑO ARBOLEDA	10233670	NATURAL	05/02/2024	05/10/2024	INACTIVO

Nota: La información presentada en este documento se basa en datos proporcionados por Certificar, RUNT y otras fuentes.

EN MI CAUDAL DE CUENTE MANIFIESTO QUE HE SIDO INFORMADO DE LOS ALCANCES Y LIMITACIONES DEL SERVICIO PRESTADO. FIRMA CLIENTE: _____

 Ver términos y condiciones del servicio en www.automas.com.co/alcance-tecnico-comercial o escanea este código QR

www.automas.com.co servicioalcliente@automas.com.co

Línea Nacional: 018000 111 982 - PBX: 601 626 3583



COPIA DE INTERNET

NIZ666

CLASE	CAMIONETA PASAJ.	COMBUSTIBLE	GASO ELEC
MARCA	TOYOTA	TIPO PINTURA	PENDIENTE
TIPO	SEQUOIA (3) CAPSTONE HYBRID AT 3400CC	SERVICIO	PARTICULAR
CARROCERIA	WAGON	KILOMETRAJE	32592
MODELO	2023	COLOR	GRAY
NACIONALIDAD	ESTADOS UNIDOS	N° CHASIS	7SVAAAAB5PX016943
N° MOTOR	V35A A222135	N° SERIAL	null

N° INSPECCION	5041971	TURNO	41
FECHA	15-Abr-2026		
CENTRO INSPECCION	AUTOMAS - CALI		
SOLICITADO POR	PABLO LEON PEÑA		
SERVICIO SOLICITADO	PERITAJE DIAMANTE LIVIANO HIBRIDO		

OBSERVACIONES:

Fugas de Fluidos

- ACEITE COMPRESOR A/A NO
- AMORTIGUADORES NO
- BOMBA EMBRAGUE NO APLICA
- TRANSMISION/DIFERENCIAL NO



Niveles de Fluidos

- ACEITE MOTOR NORMAL
- DIRECCION HIDRAULICA NO APLICA
- EMBRAGUE HIDRAULICO NO APLICA
- LAVAPARABRISAS NORMAL
- LIQUIDO DE FRENOS NORMAL
- REFRIGERANTE NORMAL



Tapicería

- ALFOMBRA PISO BUENO
- BANDEJA PORTAOBJETOS BUENO
- CARTERAS PUERTAS BUENO
- CINTURON DE SEGURIDAD BUENO
- CONSOLA CENTRAL BUENO
- FUNCION ASIENTOS DELANTEROS BUENO
- GUANTERA BUENO
- MILLARE BUENO
- PARASOLES BUENO
- TAPICERIA ASIENTOS BUENO
- TAPICERIA TECHO BUENO



Accesorios Motor

- AMORTIGUADORES CAPOT/BAUL BUENO
- CONVERSION GAS-GASOLINA NO APLICA
- CORREA ACCESORIOS BUENO
- RADIADOR BUENO



Equipo Eléctrico

- AIRE ACONDICIONADO BUENO
- BLOQUEO CENTRAL BUENO
- CALEFACCION BUENO
- ELEVAVIDRIOS ELECTRICOS BUENO
- ESPEJOS ELECTRICOS BUENO
- INDICADOR TEMPERATURA BUENO
- LIMPIABRISAS DELANTERO BUENO
- LIMPIABRISAS TRASERO BUENO
- PITO BUENO
- RADIO BUENO
- RELOJ BUENO
- TACOMETRO BUENO



Luces

- ALTAS BUENO
- ANTINEBLA BUENO
- BAJAS BUENO
- COCUYOS BUENO
- DIRECCIONALES BUENO
- ESTACIONAMIENTO BUENO
- EXPLORADORAS BUENO
- FRENO BUENO
- LUZ TECHO BUENO
- PLACA BUENO
- REVERSO BUENO



Partes Bajas

- BUJES ESTABILIZADORA BUENO
- BUJES TIJERAS BUENO
- CATALIZADOR BUENO
- CRUCETAS BUENO
- CUNA MOTOR BUENO
- GUARDAPOLVOS BRAZO AXIAL BUENO
- GUARDAPOLVOS EJES BUENO
- PROTECTORES INF. BUENO
- SILENCIADOR BUENO
- TIJERAS BUENO
- TUBO EXHOSTO BUENO



CRISTIAN ANDRES IBARRA CAICEDO
C.C. 1002919361

PABLO LEON PENA PABLO LEON PENA
C.C. 1193391731

Verifica la **autenticidad** escaneando este código QR
Muévete Tranquilo

Vehículo: TOYOTA SEQUIDIA
Año: 0
ID: NIZ666
(introducción manual)

Prueba de compresión

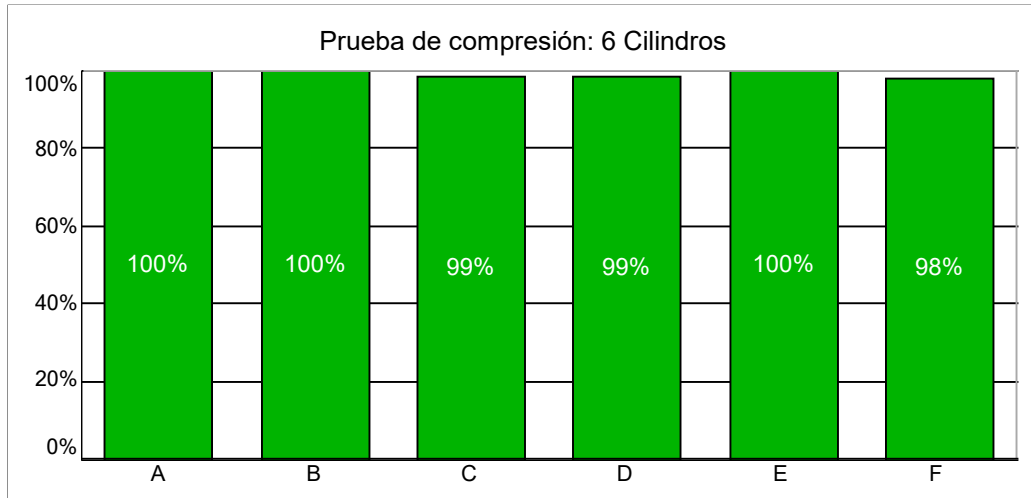

Resultado: Aprobado

Notas

*PLACA: NIZ666

*SE RECOMIENDA SEGUIR LAS INDICACIONES DE MANTENIMIENTO PREVENTIVO QUE SE DETALLAN EN EL MANUAL DEL FABRICANTE SEGÚN EL KILOMETRAJE RECORRIDO.

Firma:

Informe de diagnóstico de todo el sistema

N ° de pedido: NIZ666

Time: abril 15, 2026
15:43:20 Información comercial



Nombre de la empresa: N/A	Teléfono de contacto: N/A	SN: 960669808813
Correo electrónico: N/A	Tarifa de servicio: N/A	País o región: Colombia
Estado: N/A	Ciudad: cali	Código postal: N/A
Dirección1: N/A	Dirección2: N/A	Técnicos: N/A

 Vehicle Information

Marca: TOYOTA	Modelo: Sequoia	Año: 2023
Desplazamiento: --	VIN: 7SVAAABA5PX016943	Versión del software del vehículo: V10.80
Kilometraje: 32597.26 Kilómetros	Número de licencia: N/A	Nombre del cliente: N/A

 Número de sistemas escaneados (16)

Procesamiento

Sistema	Estado (1)
CM - Medidor de Combinación	1
DTCs (1)	
B150718 Intermitente Corriente del circuito por debajo del umbral	Confirmado
EOBD/OBD II	
ECM - Módulo de Control del Motor	
HC - Control Híbrido	
RCC1 - Crucero de Radar 1	
RCC2 - Crucero de Radar 2	
TCM - Módulo de Control de Transmisión	
ABS/EPB - Control de Frenos /Freno de Estacionamiento Eléctrico	
SAS - Sensor de Ángulo de Dirección	
EMPS - Dirección Asistida Electrónica del Motor	
SRS - Sistema de Restricción Inflable Suplementaria	
PCS - Sistema Pre-Colisión	
FWD - Tracción a las Cuatro Ruedas	

AC - Aire Acondicionado	
MG - Motor Generador	
NS - Sistema de Navegación	